



MLX2842

MLX3642

28/36-CH 4-BUS MIXER

USER MANUAL
MANUALE D'USO



FCC COMPLIANCE NOTICE

This device complies with part 15 of the FCC rules. Operation is subject to the following two conditions:

- (1) This device may not cause harmful interference, and
- (2) this device must accept any interference received, including interference that may cause undesired operation.

CAUTION: Changes or modifications not expressly approved by the party responsible for compliance could void the user's authority to operate the equipment.

NOTE: This equipment has been tested and found to comply with the limits for a Class B digital device, pursuant to part 15 of the FCC Rules. These limits are designed to provide reasonable protection against harmful interference in a residential installation. This equipment generates, uses, and can radiate radio frequency energy and, if not installed and used in accordance with the instruction manual, may cause harmful interference to radio communications. However, there is no guarantee that interference will not occur in a particular installation. If this equipment does cause harmful interference to radio or television reception, which can be determined by turning the equipment off and on, the user is encouraged to try to correct the interference by one or more of the following measures:

- Reorient or relocate the receiving antenna.
- Increase the separation between the equipment and receiver.
- Connect the equipment into an outlet on a circuit different from that to which the receiver is connected.
- Consult the dealer or an experienced radio/TV technician for help.



This marking shown on the product or its literature, indicates that it should not be disposed with other household wastes at the end of its working life. To prevent possible harm to the environment or human health from uncontrolled waste disposal, please separate this from other types of wastes and recycle it responsibly to promote the sustainable reuse of material resources. Household users should contact either the retailer where they purchased this product, or their local government office, for details of where and how they can take this item for environmentally safe recycling. Business users should contact their supplier and check the terms and conditions of the purchase contract. This product should not be mixed with other commercial wastes for disposal.



The lightning flash with arrowhead symbol within an equilateral triangle is intended to alert the user to the presence of uninsulated "dangerous voltage" within the product's enclosure, that may be of sufficient magnitude to constitute a risk of electric shock to persons.



The exclamation point within an equilateral triangle is intended to alert the user to the presence of important operating and maintenance (servicing) instructions in the literature accompanying the appliance.

The information contained in this publication has been carefully prepared and checked. However no responsibility will be taken for any errors. All rights are reserved and this document cannot be copied, photocopied or reproduced in part or completely without written consent being obtained in advance from PROEL. PROEL reserves the right to make any aesthetic, functional or design modification to any of its products without any prior notice. PROEL assumes no responsibility for the use or application of the products or circuits described herein.



Il marchio riportato sul prodotto o sulla documentazione indica che il prodotto non deve essere smaltito con altri rifiuti domestici al termine del ciclo di vita. Per evitare eventuali danni all'ambiente si invita l'utente a separare questo prodotto da altri tipi di rifiuti e di riciclarlo in maniera responsabile per favorire il riutilizzo sostenibile delle risorse materiali. Gli utenti domestici sono invitati a contattare il rivenditore presso il quale è stato acquistato il prodotto o l'ufficio locale preposto per tutte le informazioni relative alla raccolta differenziata e al riciclaggio per questo tipo di prodotto. Gli utenti aziendali sono invitati a contattare il proprio fornitore e verificare i termini e le condizioni del contratto di acquisto. Questo prodotto non deve essere smaltito unitamente ad altri rifiuti commerciali.



Il simbolo del lampo con freccia in un triangolo equilatero intende avvertire l'utilizzatore per la presenza di "tensioni pericolose" non isolate all'interno dell'involucro del prodotto, che possono avere una intensità sufficiente a costituire rischio di scossa elettrica alle persone.



Il punto esclamativo in un triangolo equilatero intende avvertire l'utilizzatore per la presenza di importanti istruzioni per l'utilizzo e la manutenzione nella documentazione che accompagna il prodotto.

Le informazioni contenute in questo documento sono state attentamente redatte e controllate. Tuttavia non è assunta alcuna responsabilità per eventuali inesattezze. Tutti i diritti sono riservati e questo documento non può essere copiato, fotocopiato, riprodotto per intero o in parte senza previo consenso scritto della PROEL. PROEL si riserva il diritto di apportare senza preavviso cambiamenti e modifiche estetiche, funzionali o di design a ciascun proprio prodotto. PROEL non assume alcuna responsabilità sull'uso o sul l'applicazione dei prodotti o dei circuiti qui descritti.



INDEX

TECHNICAL SPECIFICATIONS	4
MECHANICAL DIMENSIONS	5
BLOCK DIAGRAM (INPUTS).....	6
BLOCK DIAGRAM (OUTPUTS).....	7
MONO/STEREO CHANNEL	8
FX/AUX/RET	9
GROUP/MAIN/PHONES/TALKBACK	10
CONNECTIONS	11
ENGLISH LANGUAGE.....	12
SAFETY AND PRECAUTIONS	12
IN CASE OF FAULT.....	12
CE CONFORMITY.....	12
PACKAGING, SHIPPING AND COMPLAINT	12
WARRANTY AND PRODUCTS RETURN	12
INSTALLATION AND DISCLAIMER	12
POWER SUPPLY AND MAINTENANCE	12
GENERAL INFORMATION	13
OPERATING INSTRUCTIONS	13

INDICE

SPECIFICHE TECNICHE	4
DIMENSIONI MECCANICHE	5
DIAGRAMMA A BLOCCHI (INGRESSI).....	6
DIAGRAMMA A BLOCCHI (USCITE)	7
CANALI MONO/STEREO	8
FX/AUX/RET	9
GROUP/MAIN/PHONES/TALKBACK	10
CONNESSIONI	11
LINGUA ITALIANA	24
AVVERTENZE PER LA SICUREZZA	24
IN CASO DI GUASTO	24
CONFORMITÀ CE.....	24
IMBALLAGGIO, TRASPORTO E RECLAMI	24
GARANZIE E RESI	24
INSTALLAZIONE E LIMITAZIONI D'USO.....	24
ALIMENTAZIONE E MANUTENZIONE	24
INFORMAZIONI GENERALI	25
ISTRUZIONI OPERATIVE	25



TECHNICAL SPECIFICATIONS

MODEL	MLX2842/MLX3642	Connectors
MONO INPUT CHANNELS		
Mic Input Sensitivity	from 0 to -50 dBu	Balanced XLR-F
Mic Input Impedance	2 Kohm	
Line Input Sensitivity	from +15 to -35 dBu	Balanced Jack
Line Input Impedance	10 Kohm	
LO CUT	75Hz, 18dB/oct.	
EQ	HIGH (shelving) ±15 dB @ 12K Hz HI-MID (peaking) ±15 dB 500-12K Hz LO-MID (peaking) ±15 dB 80-2K Hz LOW (shelving) ±15 dB @ 80 Hz	
INSERT nom. out level	0 dBu	TRS Jack
DIRECT OUT max. level	+22 dBu	Unbalanced Jack
STEREO INPUT CHANNELS		
Line Input Sensitivity	from +15 to -35 dBu	Balanced Jack
Line Input Impedance	10 Kohm	
EQ	HIGH (shelving) ±15 dB @ 12K Hz HI-MID (peaking) ±15 dB @ 3 KHz LO-MID (peaking) ±15 dB @ 500 Hz LOW (shelving) ±15 dB @ 80 Hz	
MASTER SECTION		
MAIN MIX max out level	+28 dBu	Balanced XLR-M
GROUP max out level	+28 dBu	Balanced Jack
INSERT nom. out level	0 dBu	TRS Jack
AUX max out level	+28 dBu	Balanced XLR-M
EQ	HIGH (shelving) ±15 dB @ 12K Hz MID (peaking) ±15 dB 500-12K Hz LOW (shelving) ±15 dB @ 80 Hz	
MONITOR max out level	+22 dBu	Unbalanced Jack
2 - TRK max out level	+22 dBu	Unbalanced Rca
2 - TRK nom. in level	+22 dBu	Unbalanced Rca
PHONES max. out level	193 mW @ 32 ohm	Stereo Jack
USB	IN/OUT, 16bit / 48KHz	Type B
DIGITAL EFFECT PROCESSOR - PROFEX		
Equipped Effects	2	
Presets	256 (16 presets x 16 variations)	
A/D, D/A, DSP resolution	24 bit	
Controls	2-digit display, PRESET dial, TAP DELAY, MUTE	
GENERAL		
Crosstalk meas. at 1 KHz	> 80 dB	
HUM & N unweighted	< -93 dBu	
THD+N at +20dBu, 1kHz	< 0,03 %	
Dimensions (W x H x D)	900 x 170 x 515 mm	1125 x 170 x 515 mm
Weight	17.2 kg	21.1 kg
POWER REQUIREMENTS		
Mains Supply Voltage:	100-240 VAC (±10%) 50 / 60 Hz available with Europe mains cord (Shucko plug), US mains cord (NEMA 5-15P plug), UK mains cord (BS1363 plug)	
Consumption	75 W	90 W

SPECIFICHE TECNICHE

MODELLO	MLX2842/MLX3642	Connettori
CANALI INGRESSO MONO		
Sensibilità Ingresso Mic	da 0 a -50 dBu	XLR-F Bilanciato
Impedenza Ingresso Mic	2 Kohm	
Sensibilità Ingresso Line	da +15 a -35 dBu	Jack Bilanciato
Impedenza Ingresso Line	10 Kohm	
FILTRO LO-CUT	75Hz, 18dB/oct.	
EQ	ALTI (shelving) ±15 dB @ 12K Hz MEDIO-ALTI (peaking) ±15 dB 500-12K Hz MEDIO-BASSI (peaking) ±15 dB 80-2K Hz BASSI (shelving) ±15 dB @ 80 Hz	
INSERT livello nominale	0 dBu	Jack TRS
DIRECT OUT livello max	+22 dBu	Jack Bilanciato
CANALI INGRESSO STEREO		
Sensibilità Ingresso Line	da +15 a -35 dBu	Jack Bilanciato
Impedenza Ingresso Line	10 Kohm	
EQ	ALTI (shelving) ±15 dB @ 12K Hz MEDIO-ALTI (peaking) ±15 dB @ 3 KHz MEDIO-BASSI (peaking) ±15 dB @ 500 Hz BASSI (shelving) ±15 dB @ 80 Hz	
SEZIONE MASTER		
MAIN MIX livello max	+28 dBu	XLR-M Bilanciato
GROUP livello max	+28 dBu	Jack Bilanciato
INSERT nom. out level	0 dBu	Jack TRS
AUX livello max	+28 dBu	XLR-M Bilanciato
EQ	ALTI (shelving) ±15 dB @ 12K Hz MEDI (peaking) ±15 dB 500-12K Hz EQ BASSI (shelving) ±15 dB @ 80 Hz	
MONITOR livello max	+22 dBu	Unbalanced Jack
Livello max 2 - TRK OUT	+22 dBu	Rca Sbilanciato
Livello max 2 - TRK IN	+22 dBu	Rca Sbilanciato
Livello max PHONES	193 mW @ 32 ohm	Jack Stereo
USB	IN/OUT, 16bit / 48KHz	Tipo B
DIGITAL EFFECT PROCESSOR - PROFEX		
Effetti integrati	2	
Presets	256 (16 preset x 16 variazioni)	
Risoluzione A/D, D/A, DSP	24 bit	
Controlli	2 display LED, PRESET, TAP DELAY e MUTE	
GENERALI		
Diafonia mis. a 1 KHz	> 80 dB	
HUM & N non pesato	< -93 dBu	
THD+N a +20dBu, 1kHz	< 0,03 %	
Dimensioni (L x A x P)	900 x 170 x 515 mm	1125 x 170 x 515 mm
Peso	17.2 kg	21.1 kg
ALIMENTAZIONE		
Tensione di Rete:	100-240 VAC (±10%) 50 / 60 Hz disponibile con cavo rete Europa (spina Shucko), cavo rete Stati Uniti (spina NEMA 5-15P), cavo rete Regno Unito (spina BS1363)	
Assorbimento	75 W	90 W

MECHANICAL DIMENSIONS

DIMENSIONI MECCANICHE

MLX2842

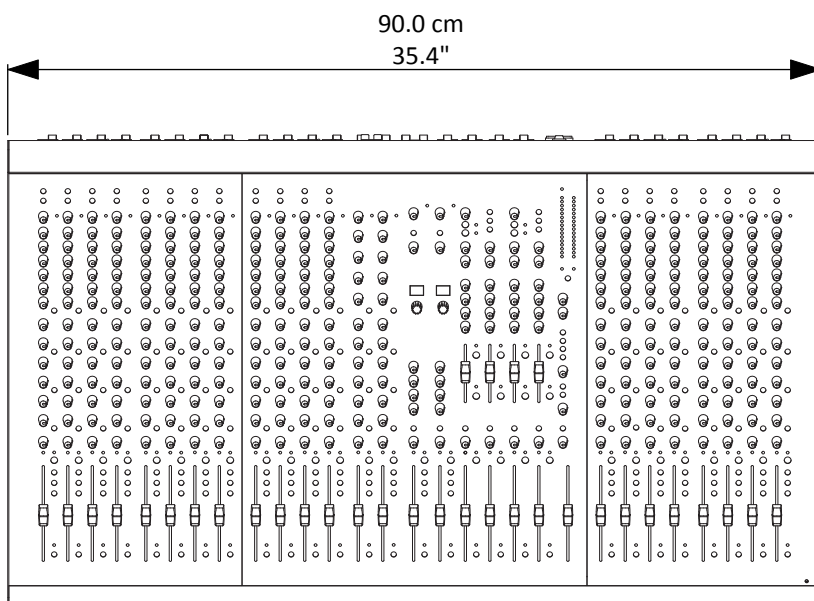
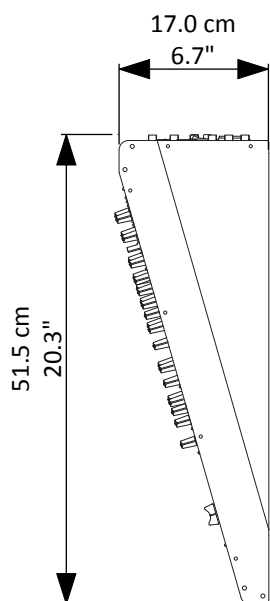

MLX3642

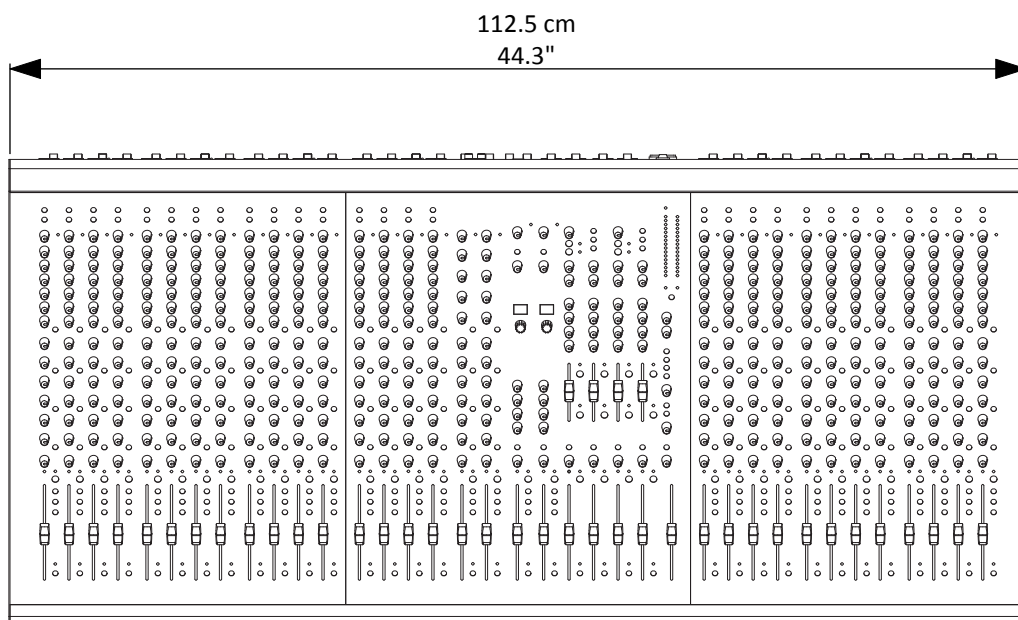
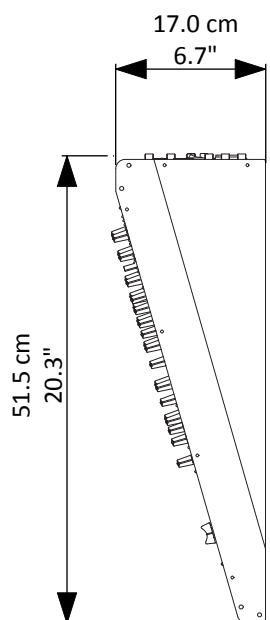

BLOCK DIAGRAM (INPUTS)

DIAGRAMMA A BLOCCHI (INGRESSI)

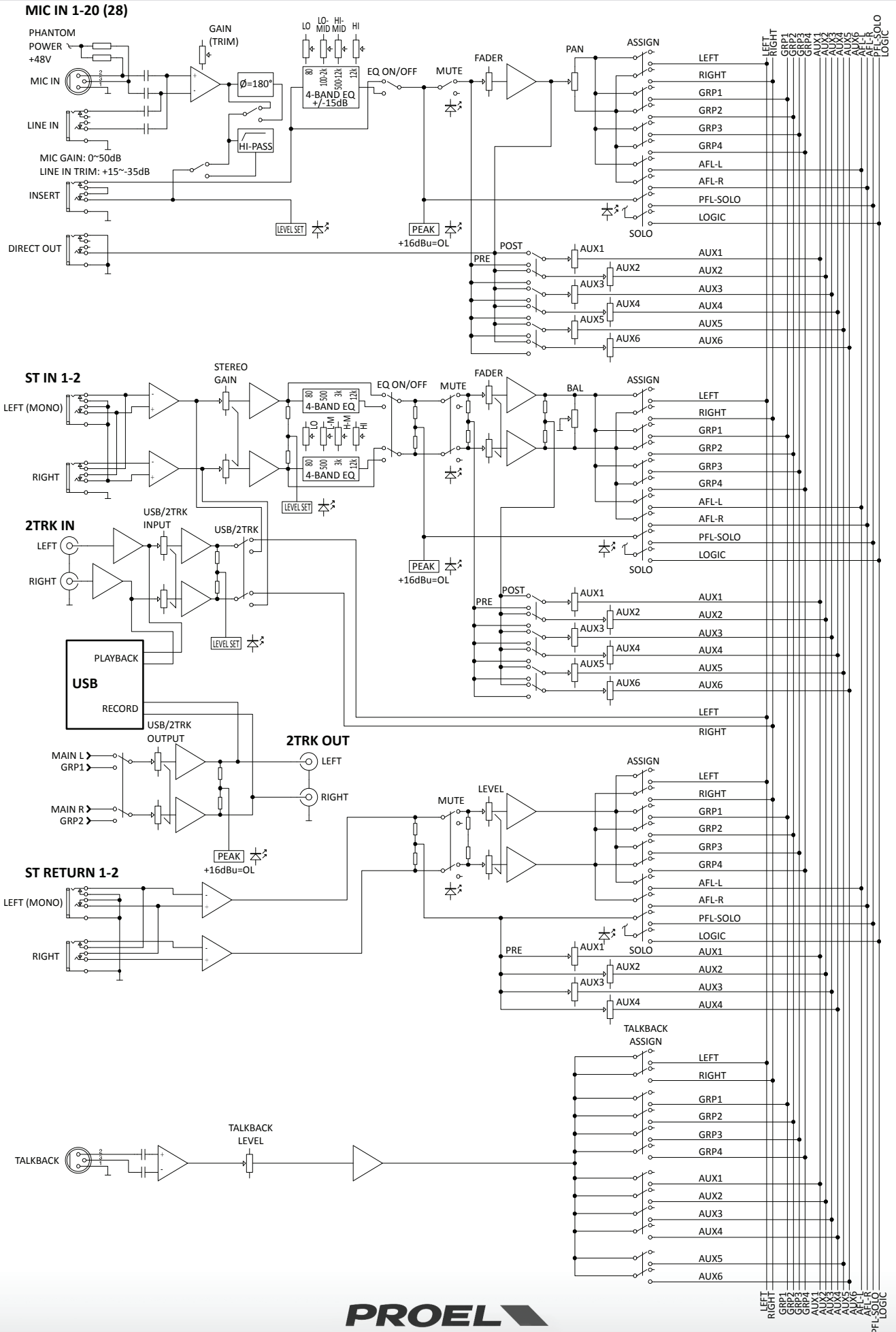

BLOCK DIAGRAM (OUTPUTS)

DIAGRAMMA A BLOCCHI (USCITE)

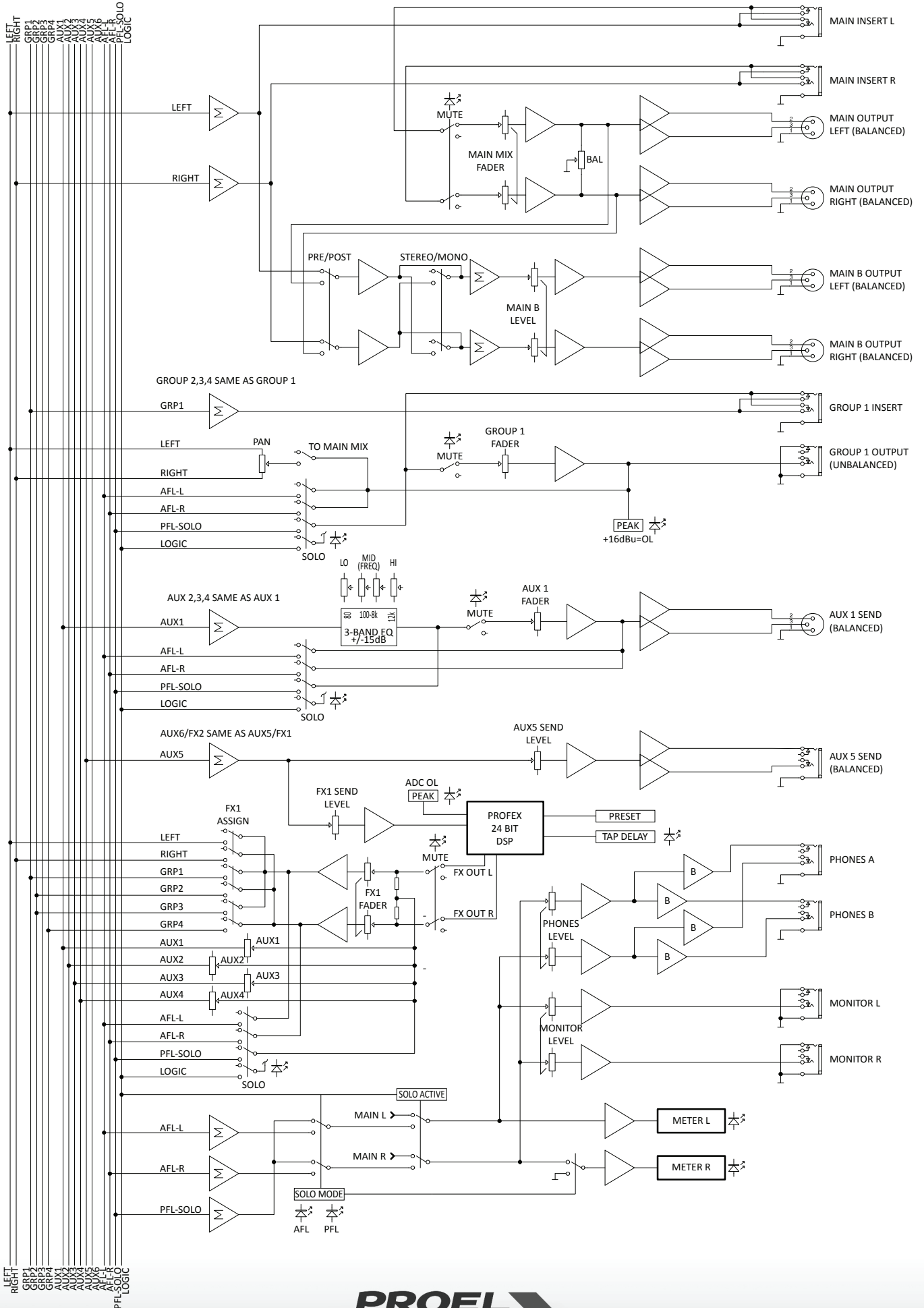

MONO/STEREO CHANNEL

CANALI MONO/STEREO

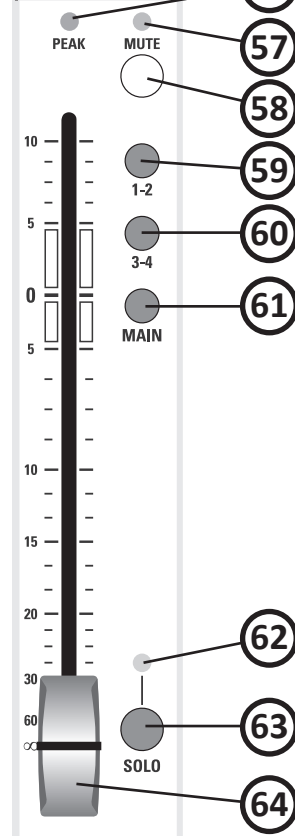
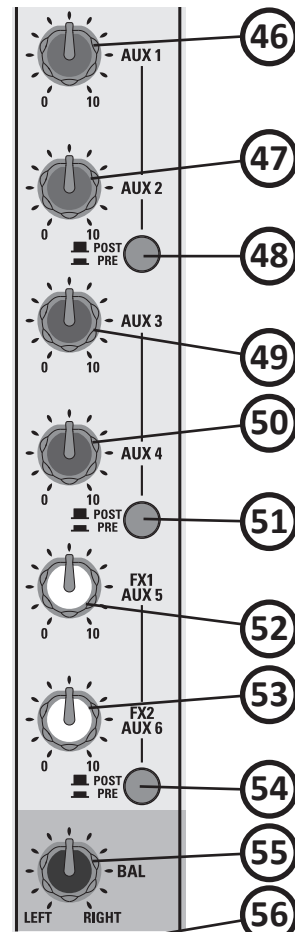
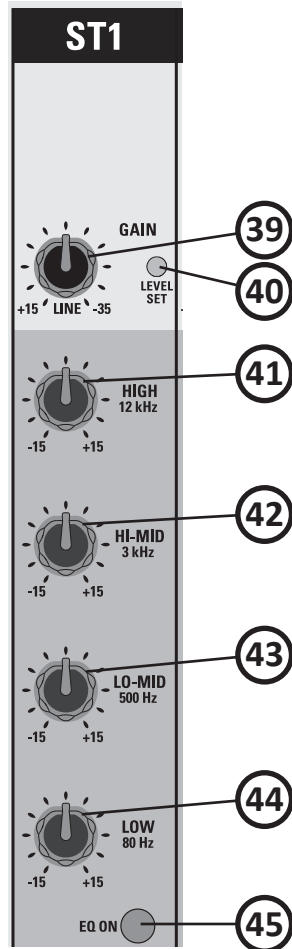
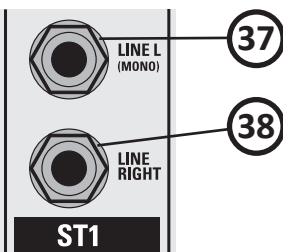
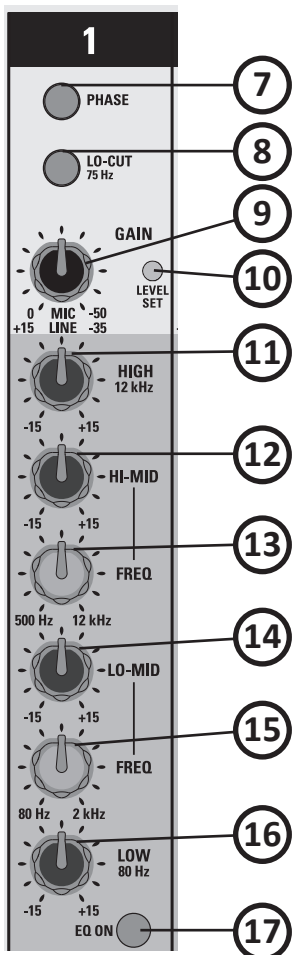
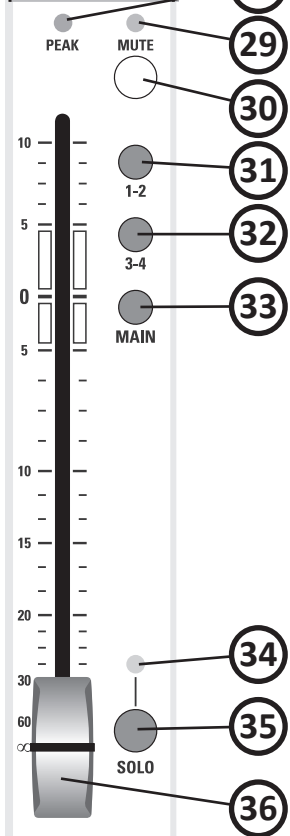
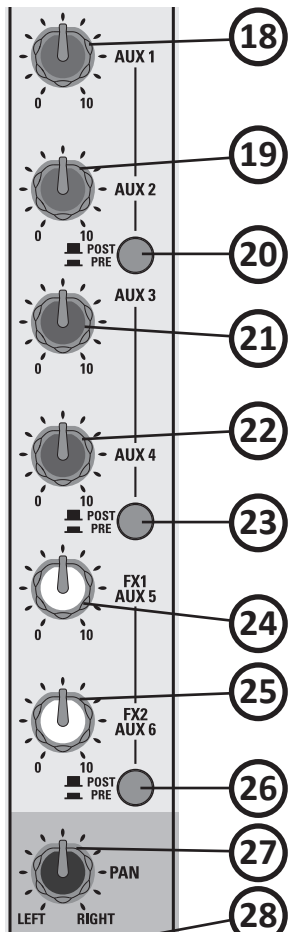
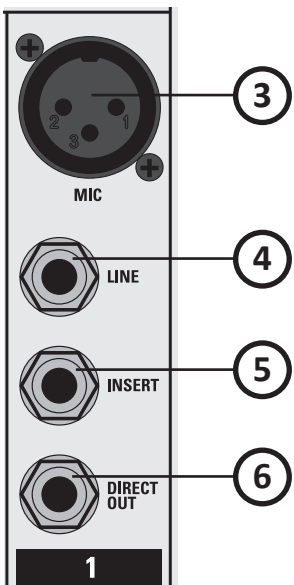
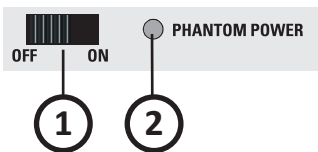

ST1

FX/AUX/RET



STEREO RETURNS

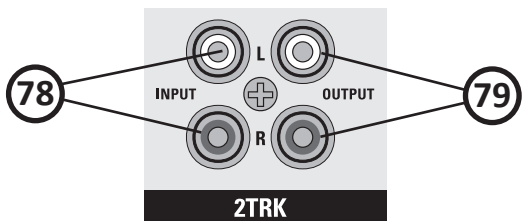
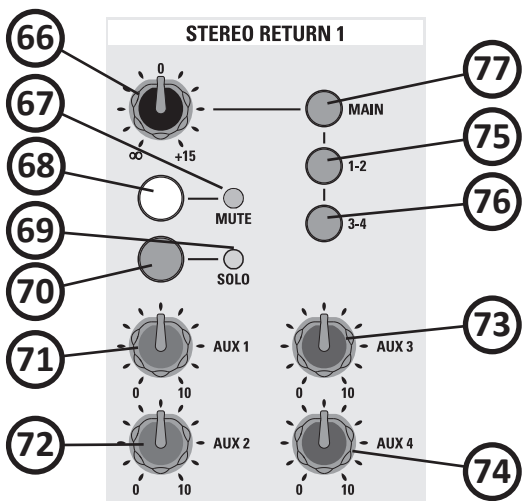

2TRK

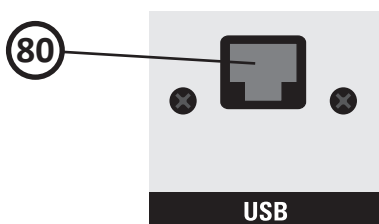

USB

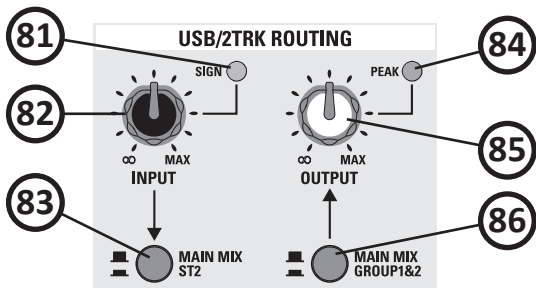

FX/AUX/RET

PROFEX
24-BIT DIGITAL EFFECT

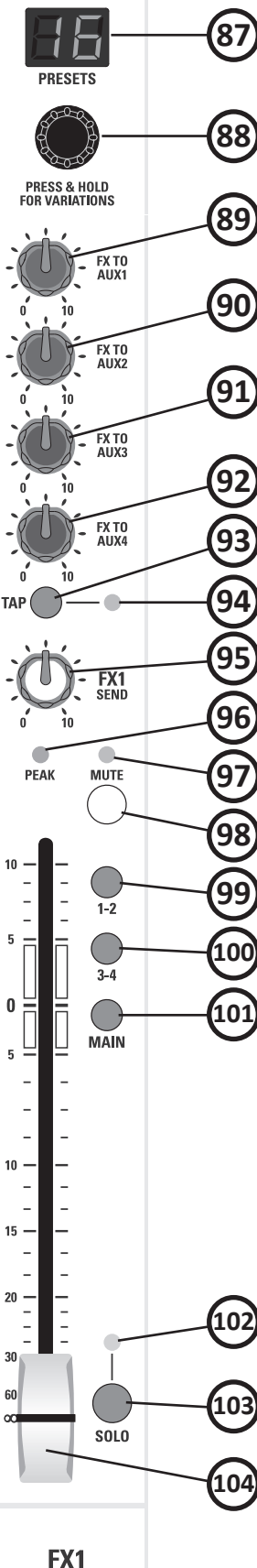

FX1

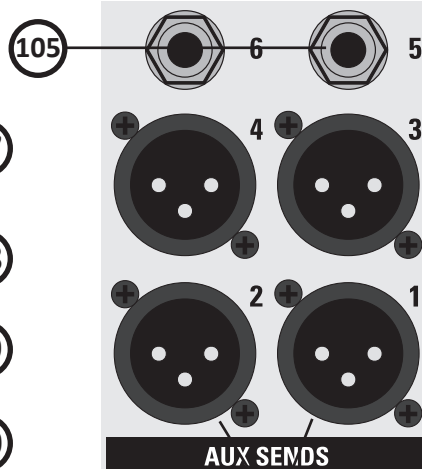

AUX SENDS

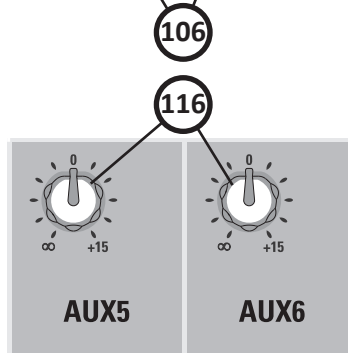

AUX5

AUX6

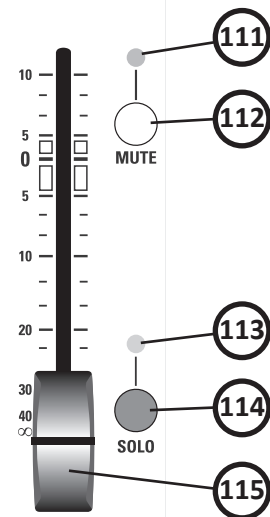
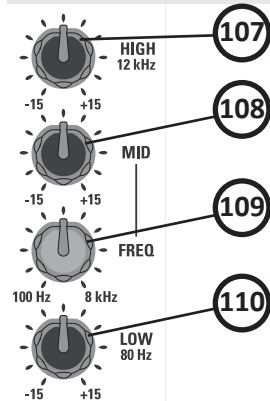

AUX1

GROUP/MAIN/PHONES/TALKBACK

GROUP/MAIN/PHONES/TALKBACK

STEREO MONO (134)
 PRE POST (135)
 MAIN B (136)
 MAIN R (127)
 MAIN L (128)
 MAIN B R (133)
 MAIN B L (133)
MAIN OUTPUTS

OUT (118)
 INS (117)
GROUPS

MAIN MIX (119)
 PAN (120)
 LEFT (121)
 RIGHT (121)
 PEAK (122)
 MUTE (123)

MAIN MUTE (129)
 BAL (130)
 LEFT (131)
 RIGHT (131)

10
5
0
5
10
15
20
30
60
∞
SOLO (124)
SOLO (125)
SOLO (126)

10
5
0
5
10
15
20
30
60
∞
SOLO (132)

POWER (137)
 CLIP (138)
 13
 10
 7
 4
 2
 0
 -2
 -4
 -7
 -10
 -13
 -16
 -20
 -25
 -30
 L R
 AFL (139)
 PFL (140)
 SOLO MODE (141)
 LAMP 5V (152)
 ON (153)
 POWER (154)
 AC (155)

A (142)
 B (142)
PHONES

RIGHT (143)
 LEFT (MONO) (143)
MONITOR

PHONES LEVEL (144)
 MAX (145)
 MONITOR LEVEL (145)
 MAX (145)

MAIN (147)
 GROUP (148)
 AUX 1-4 (149)
 AUX 5-6 (150)
 TALK BACK (151)
 MAX (151)

(146)
TALKBACK

CONNECTIONS

CONNESSIONI

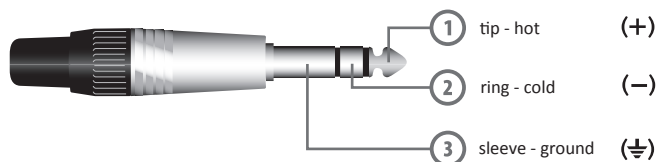

LINE IN, various OUT
Jack (balanced)

LINE IN, OUT vari
Jack (bilanciato)

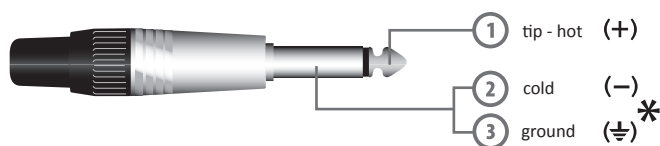

LINE IN, various OUT
Jack (unbalanced)

LINE IN, OUT vari
Jack (sbilanciato)

*note: connect both cold and ground to make cable from balanced to unbalanced

*nota: connettere insieme cold e ground per cavi da bilanciato a sbilanciato

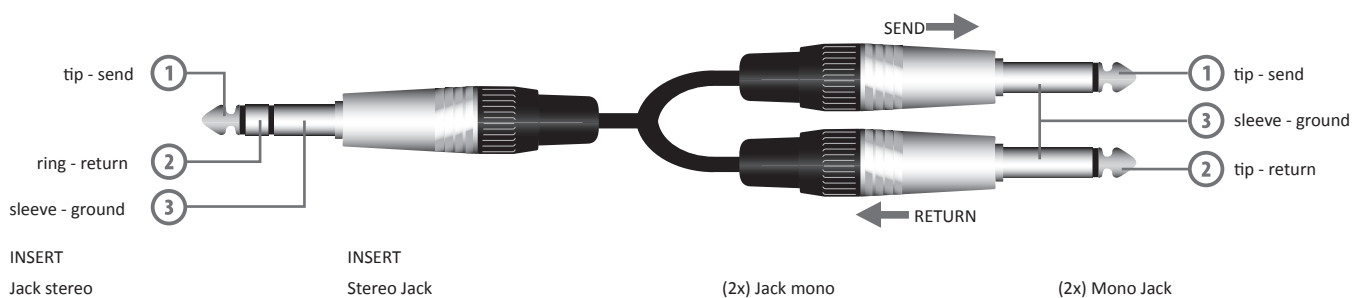

INSERT
Jack stereo

INSERT
Stereo Jack

(2x) Jack mono

(2x) Mono Jack

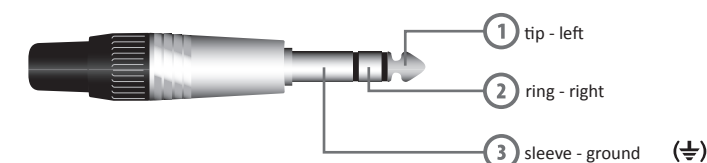

PHONES
Stereo Jack

PHONES
Jack stereo

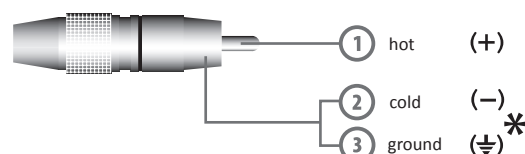

2TRK IN, OUT
Jack (unbalanced)

2TRK IN, OUT
Jack (sbilanciato)

*note: connect both cold and ground to make cable from balanced to unbalanced

*nota: connettere insieme cold e ground per cavi da bilanciato a sbilanciato

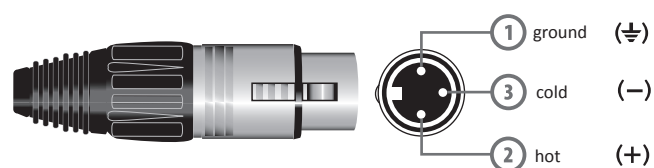

MAIN MIX OUT
Balanced female XLR

MAIN MIX OUT
XLR bilanciato femmina

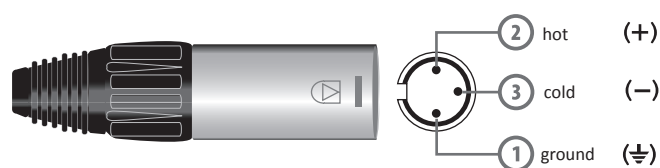

MIC INPUT
Balanced male XLR

MIC INPUT
XLR bilanciato maschio



ENGLISH LANGUAGE

SAFETY AND PRECAUTIONS

- **⚠ CAUTION:** before using this product read carefully the following safety instructions. Take a look of this manual entirely and preserve it for future reference.

When using any electric product, basic precautions should always be taken, including the following:

- To reduce the risk, close supervision is necessary when the product is used near children.
- Protect the apparatus from atmospheric agents and keep it away from water, rain and high humidity places.
- This product should be site away from heat sources such as radiators, lamps and any other device that generate heat.
- Care should be taken so that objects and liquids do not go inside the product.
- The product should be connected to a power supply mains line only of the type described on the operating instructions or as marked on the product. Connect the apparatus to a power supply using only power cord included making always sure it is in good conditions.
- **⚠ WARNING:** The mains plug is used as disconnect device, the disconnect device shall remain readily operable.
- Power supply cord should be unplugged from the outlet during strong thunderstorm or when left unused for a long period of time.
- Do not place objects on the product's power cord or place it in a position where anyone could trip over, walk on or roll anything over it. Do not allow the product to rest on or to be installed over power cords of any type. Improper installations of this type create the possibility of fire hazard and/or personal injury.

IN CASE OF FAULT

- In case of fault or maintenance this product should be inspected only by qualified service personnel when:
 - There is a flaw either in the connections or in the supplied connecting cables.
 - Liquids have spilled inside the product.
 - The product has fallen and been damaged.
 - The product does not appear to operate normally or exhibits a marked change in performance.
 - The product has been lost liquids or gases or the enclosure is damaged.
- Do not operate on the product, it has no user-serviceable parts inside, refer servicing to an authorized maintenance centre.

CE CONFORMITY

- Proel products comply with directive 2004/108/EC (EMC), as stated in EN 55013 standard and with directive 2006/95/CE (LVD), as stated in EN 60065 standard.
- Under the EM disturbance, the ratio of signal-noise will be changed above 10dB.

PACKAGING, SHIPPING AND COMPLAINT

- This unit package has been submitted to ISTA 1A integrity tests. We suggest you control the unit conditions immediately after unpacking it.
- If any damage is found, immediately advise the dealer. Keep all unit packaging parts to allow inspection.
- Proel is not responsible for any damage that occurs during shipment.
- Products are sold "delivered ex warehouse" and shipment is at charge and risk of the buyer.
- Possible damages to unit should be immediately notified to forwarder. Each complaint for package tampered with should be done within eight days from product receipt.

WARRANTY AND PRODUCTS RETURN

- Proel products have operating warranty and comply their specifications, as stated by manufacturer.
- Proel warrants all materials, workmanship and proper operation of this product for a period of two years from the original date of purchase. If any defects are found in the materials or workmanship or if the product fails to function properly during the applicable warranty period, the owner should inform about these defects the dealer or the distributor, providing receipt or invoice of date of purchase and defect detailed description. This warranty does not extend to damage resulting from improper installation, misuse, neglect or abuse. Proel S.p.A. will verify damage on returned units, and when the unit has been properly used and warranty is still valid, then the unit will be replaced or repaired. Proel S.p.A. is not responsible for any "direct damage" or "indirect damage" caused by product defectiveness.

INSTALLATION AND DISCLAIMER

- Proel products have been expressly designed for audio application, with signals in audio range (20Hz to 20kHz). Proel has no liability for damages caused in case of lack of maintenance, modifications, improper use or improper installation non-applying safety instructions.
- Proel S.p.A. reserves the right to change these specifications at any time without notice.
- Proel S.p.A. declines any liability for damages to objects or persons caused by lacks of maintenance, improper use, installation not performed with safety precautions and at the state of the art.

POWER SUPPLY AND MAINTENANCE

- Clean only with dry cloth.
- Before connecting the product to the mains outlet make certain that the mains line voltage matches that shown on the rear of the product, a tolerance of up to $\pm 10\%$ is acceptable.



- **CHECK THE CONDITION OF THE PROTECTION FUSE, ACCESSIBLE OUTWARD, ONLY WITH THE APPARATUS SWITCHED OFF AND DISCONNECTED FROM THE MAINS LINE OUTLET.**
- **REPLACE THE PROTECTION FUSE ONLY WITH SAME TYPE AS SHOWN ON THE PRODUCT.**
- **IF AFTER THE SUBSTITUTION, THE FUSE INTERRUPTS AGAIN THE APPARATUS WORKING, DO NOT TRY AGAIN THEN CONTACT THE PROEL SERVICE CENTER.**



GENERAL INFORMATION

Thank you for having chosen a PROEL product.

MLX2842 and **MLX3642** are large format mixers combining a large number of channels with a full set of features designed to fit any professional sound reinforcement application.

The 20 or 28 MONO input channels feature ultra-low noise, high-headroom preamps, able to capture the full range of any instrument. The 4-band EQ with two sweep mids has a great response for tweaking your sound in the most musical way, while the EQ ON/OFF switch allows instant comparison. Each model includes two STEREO channels with 4-band EQ.

The 6 AUX sends can be set pre- or post-fader in pairs. AUX sends 1 to 4, with 60mm faders and 3-band EQ, provide effective control of the stage monitoring. AUX sends 5&6 can be routed to the two internal effects, to external outboard or used as two additional monitor sends. Two STEREO RETURNS with full routing allow to connect external outboard or two additional stereo instruments.

All the channels together with the four GROUPS and the MAIN MIX feature 100mm long-wearing high-quality faders for the most accurate level control.

The MLX mixers include two 24-bit PROFEX digital effects able to provide 256 studio-grade gig-ready effect algorithms: this allows to enhance your mix with natural high-resolution reverb or delay effects without the need of external outboard. The effects can be selected thru a convenient LED display and they can be freely routed to the monitor sends, the groups and the main mix.

The MLX series features a built-in USB interface to get CD quality audio to and from your computer: thru the USB interface you can play audio files from the PC or record your live performance directly on hard-disk. The MLX USB interface offers the possibility to route the INPUT signal directly to the MAIN MIX or to STEREO channel 2 and to get the OUTPUT signal from the MAIN MIX or from GROUPS 1&2.

The MLX MASTER section offers plenty of services and useful features, such as a MAIN MUTE switch, a TALKBACK section and separate PHONES and MONITOR level controls. Two or three USB sockets are available for connecting 5V USB LAMPS.

The intuitive control surface layout and the color-coded ergonomic knobs of MLX mixers allow to locate easily each function and makes them extremely easy to use. Both models are hosted in a rugged and road-proof metal chassis.

OPERATING INSTRUCTIONS

1. +48V phantom switch

This switch activates the phantom power on each group of 4 MIC channel inputs. Most professional condenser microphones require phantom power, which is a lower DC voltage delivered to the microphone on pin 2 and 3 of the XLR microphone connector. Dynamic microphones do not require phantom power, however phantom power will not harm most dynamic microphones should you plug one in while the phantom power is on. Check the manual of your microphone to find out for sure whether or not phantom power can damage it.

2. +48V phantom LED

This LED indicates the phantom power activation on each group of 4 MIC channel inputs.

3. MIC Input

This is a female XLR connector, which accepts a balanced microphone input from almost any type of microphone. The XLR inputs are wired as follows:

- Pin 1 = shield or ground
- Pin 2 = + positive or "hot"
- Pin 3 = - negative or "cold"

4. LINE Input

This is a 1/4" (6.3mm) jack connector, which accepts a balanced or unbalanced line level input signal from almost any source. When connecting a balanced signal, wire them as follows:

- Tip = + positive or "hot"
- Ring = - negative or "cold"
- Sleeve = shield or ground

When connecting an unbalanced signal, wire them as follows:

- Tip = + positive or "hot"
- Sleeve = shield or ground

5. INSERT Input-output

This is where you connect serial effects such as compressors, equalizers, de-essers or filters. The nominal in/out level is 0/+4 dBu. Specialty "Y" cables, developed just for these jacks, must be used. The 1/4" (6.3mm) jack connector is wired as follows:



Tip = send signal
Ring = return signal
Sleeve = shield or ground

6. DIRECT OUT output

This is where you connect a multitrack recorder or DAW system. This output is low-impedance (150 ohms), capable of driving any line-level device. The signal sent is picked up after the channel fader.

7. PHASE switch

The PHASE switch reverses the phase of the signal at the balanced input. It can be also used when combining two sources on the same instrument to avoid phase cancellation.

8. LO CUT switch

This switch cuts bass frequencies below 75 Hz at a rate of 18 dB per octave. We recommend that you use the LO CUT filter on every microphone application that doesn't produce deep bass content or that could cause problems on deep bass spectrum.

9. MONO CHANNEL GAIN Control

The gain control adjusts the input sensitivity of the mic and line inputs. This allows the signal from mics and instruments to be adjusted to optimal internal levels. If the signals are plugged into the XLR input there is a 0 dB of gain with the knob turned all way down, rising up to 50 dB of gain fully up. When connected to the jack input of any channels, there is 15 dB of attenuation all way down and 45 dB of gain fully up.

10. LEVEL SET indicator

This LED lights when the input signal is a little bit less than the 0dB nominal level, so it can be used to check quickly the optimal gain level without pressing the PFL/SOLO button and checking the level in details on the LED meters.

11. EQ section HIGH control

This control gives you up to 15dB boost or cut at 12KHz with a "SHELVING" curve shape. Use it to increase or reduce the sound "clarity" or "brightness".

12. EQ section HI-MID control

This control gives you up to 15 dB boost or cut at the frequency determined by the FREQ knob (see FREQ next) with a "PEAKING" curve shape. Use it to add the sound "definition" or reduce the sound "harshness".

13. EQ section FREQ control

This knob ranges from 500 Hz to 12 kHz and determines the center frequency for the HI-MID EQ. This allows you to select the precise narrow band of frequencies you want to have affected by the HI-MID EQ.

14. EQ section LO-MID control

This control gives you up to 15 dB boost or cut at the frequency determined by the FREQ knob (see FREQ next) with a "PEAKING" curve shape. Use it to add the sound "presence" or reduce the sound "muddy" or "boxy".

15. EQ section FREQ control

This knob ranges from 80 Hz to 2 kHz and determines the center frequency for the LO-MID EQ. This allows you to select the precise narrow band of frequencies you want to have affected by the LO-MID EQ.

16. EQ section LOW control

This control gives you up to 15dB boost or cut at 80Hz with a "SHELVING" curve shape. Use it to increase or reduce the sound "punch".

17. EQ ON switch

This switch turns on and off the EQ section. It is useful to listen the sound difference with or without equalization.

18. AUX 1 control

This control sends the channel signal to the AUX 1 output.

19. AUX 2 control

This control sends the channel signal to the AUX 2 output.

20. AUX 1-2 POST/PRE switch

This switch sets the AUX 1 and AUX 2 control sends as post or pre fader. As post the signal level depends on the position of the channel FADER, as pre it is independent. The pre-fader setting is preferable if you want to use the AUX send as stage monitor, in order to have your stage mix independent from MAIN MIX.

21. AUX 3 control

This control sends the channel signal to the AUX 3 output.

22. AUX 4 control

This control sends the channel signal to the AUX 4 output.



23. AUX 3-4 POST/PRE switch

This switch sets the AUX 3 and AUX 4 control sends as post or pre fader. As post the signal level depends on the position of the channel FADER, as pre it is independent. The pre-fader setting is preferable if you want to use the AUX send as stage monitor, in order to have your stage mix independent from MAIN MIX.

24. FX1/AUX 5 control

This control sends the channel signal to the AUX 5 output and to the internal FX1 DIGITAL EFFECT PROCESSOR.

25. FX2/AUX 6 control

This control sends the channel signal to the AUX 6 output and to the internal FX2 DIGITAL EFFECT PROCESSOR.

26. AUX 5-6 POST/PRE switch

The AUX pre-fader setting is preferable if you want to use the AUX send as stage monitor, in order to have your stage mix independent from MAIN MIX, or the AUX post-fader setting is preferable if you want to use the internal FX1 and FX2 DIGITAL EFFECT PROCESSORS, maintaining the dry/wet effect mixing balance also if you move the channel fader.

27. PAN control

It adjusts the amount of channel signal sent to the 1/3/LEFT versus the 2/4/RIGHT outputs depending on bus assignments. Use it to position the sound origin in a panoramic stereo scene.

28. PEAK detector

If the PEAK LED flashes this means that the input signal is near to the CLIPPING point.

IMPORTANT: if the LED PEAK flashes reduce the level of the input signal using the GAIN control.

29. MUTE indicator

When the MUTE switch is engaged this LED lights.

30. MUTE switch

When you engage a channel's mute switch, its signal disappears from these outputs: MAIN MIX, GROUP, AUX.

NOTE: the input channel signal is not completely muted by this switch, so you can listen to it thru headphones and MONITOR outputs acting on the SOLO button in PFL mode only (see SOLO MODE).

31. 1-2 switch

Engaging this switch you assign the channel signal to the GROUPS 1-2 bus regulated by the GROUPS 1-2 faders. You can use the GROUPS 1-2 as separate outputs or, engaging the correspondent MAIN MIX switch, to create a submix for a set of channels (all the drums channels, for instance): in this case you can control the assigned GROUPS 1-2 signals together and independently from the rest of the mix.

32. 3-4 switch

Engaging this switch you assign the channel signal to the GROUPS 3-4 bus regulated by the GROUPS 3-4 faders. You can use the GROUPS 3-4 as separate outputs or, engaging the correspondent MAIN MIX switch, to create a submix for a set of channels (all the voices channels, for instance): in this case you can control the assigned GROUPS 3-4 signals together and independently from the rest of the mix.

33. MAIN switch

Engaging this switch you assign the channel signal to the MAIN MIX bus regulated by the MAIN MIX fader. Typically, the MAIN switch will be engaged on all channels except those assigned separately to the GROUPS.

34. SOLO indicator

If the SOLO LED lights this means that you have activated the SOLO switch of this channel.

35. SOLO switch

This switch allows you to hear signals through your headphones or MONITOR outputs and to display the level on LED meters. Use the SOLO in live sets to pre-listen channels before they are fed into the mix or just to check out a particular channel any time during a session. You can solo as many channels at a time as you like.

IMPORTANT: The solo signal is pre-fader if SOLO MODE is in PFL position, so what you check is the signal entering the channel. The solo signal is post-fader if SOLO MODE is in AFL position, so what you check is the signal sent from the channel fader to the MAIN MIX or GROUPS.

36. FADER LEVEL control

It adjusts the level of the channel signal and sends it to the MAIN MIX and/or to the GROUPS buses.

37. LINE L MONO Input

This is a 1/4" (6.3mm) jack connector, which accepts a balanced or unbalanced line level input signal from almost any line source. If the LINE R jack is not inserted, this channel operates like a MONO channel with this input as a single signal source. Wiring is the same of previous paragraphs.

38. LINE R Input

This is a 1/4" (6.3mm) jack connector, which accepts a balanced or unbalanced line level input signal from almost any line



source. This is used only in presence of LINE L jack input to use the channel as STEREO.

39. STEREO CHANNEL GAIN Control

The gain control adjusts the input sensitivity of the line inputs. This allows the signal from instruments to be adjusted to optimal internal levels. There is 15 dB of attenuation all way down and 35 dB of gain fully up.

40. LEVEL SET indicator

This LED lights when the input signal is a little bit less the 0dB nominal level, so it can be used to check quickly the optimal gain level without pressing the PFL/SOLO button and check the level in details on the LED meters.

41. EQ section HIGH control

This control gives you up to 15dB boost or cut at 12KHz with a "SHELVING" curve shape.

42. EQ section HI MID control

This control gives you up to 15 dB boost or cut at 3 KHz with a "PEAKING" curve shape.

43. EQ section LO MID control

This control gives you up to 15 dB boost or cut at 500 Hz with a "PEAKING" curve shape.

44. EQ section LOW control

This control gives you up to 15dB boost or cut at 80Hz with a "SHELVING" curve shape.

45. EQ ON switch

This switch turns on and off the EQ section, it is useful to listen the sound difference with or without equalization.

46. AUX 1 control

This control sends the channel signal to the AUX 1 output.

47. AUX 2 control

This control sends the channel signal to the AUX 2 output.

48. AUX 1-2 POST/PRE switch

This switch sets the AUX 1 and AUX 2 control sends as post or pre fader. As post the signal level depends on the position of the channel FADER, as pre it is independent. The pre-fader setting is preferable if you want to use the AUX send as stage monitor, in order to have your stage mix independent from MAIN MIX.

49. AUX 3 control

This control sends the channel signal to the AUX 3 output.

50. AUX 4 control

This control sends the channel signal to the AUX 4 output.

51. AUX 3-4 POST/PRE switch

This switch sets the AUX 3 and AUX 4 control sends as post or pre fader. As post the signal level depends on the position of the channel FADER, as pre it is independent. The pre-fader setting is preferable if you want to use the AUX send as stage monitor, in order to have your stage mix independent from MAIN MIX.

52. FX1/AUX 5 control

This control sends the channel signal to the AUX 5 output and to the internal FX1 DIGITAL EFFECT PROCESSOR.

53. FX2/AUX 6 control

This control sends the channel signal to the AUX 6 output and to the internal FX2 DIGITAL EFFECT PROCESSOR.

54. AUX 5-6 POST/PRE switch

The AUX pre-fader setting is preferable if you want to use the AUX send as stage monitor, in order to have your stage mix independent from MAIN MIX. The AUX post-fader setting is preferable if you want to use the internal FX1 and FX2 DIGITAL EFFECT PROCESSORS, maintaining the dry/wet effect mixing balance also if you move the channel fader.

55. BAL control

It adjusts the amount of channel signal sent to the left versus the right outputs if the channel is used as MONO, or it fades the LEFT or RIGHT signal amount if the channel is used as STEREO.

56. PEAK detector

If the PEAK LED flashes this means that the input signal is near to the CLIPPING point.

IMPORTANT: if the LED PEAK flashes reduce the level of the input signal using the GAIN control.

57. MUTE indicator

When the MUTE switch is engaged this LED lights.

58. MUTE switch

When you engage a channel's mute switch, its signal disappears from these outputs: MAIN MIX, GROUP, AUX.

NOTE: the input channel signal is not completely muted by this switch, so you can listen to it thru headphones and



MONITOR outputs acting on the SOLO button in PFL mode only (see SOLO MODE).

59. 1-2 switch

Engaging this switch you assign the channel signal to the GROUPS 1-2 bus regulated by the GROUPS 1-2 faders. You can use the GROUPS 1-2 as separate outputs or, engaging the correspondent MAIN MIX switch, to create a submix for a set of channels (all the drums channels, for instance): in this case you can control the assigned GROUPS 1-2 signals together and independently from the rest of the mix.

60. 3-4 switch

Engaging this switch you assign the channel signal to the GROUPS 3-4 bus regulated by the GROUPS 3-4 faders. You can use the GROUPS 3-4 as separate outputs or, engaging the correspondent MAIN MIX switch, to create a submix for a set of channels (all the voices channels, for instance): in this case you can control the assigned GROUPS 3-4 signals together and independently from the rest of the mix.

61. MAIN switch

Engaging this switch you assign the channel signal to the MAIN MIX bus regulated by the MAIN MIX fader. Typically, the MAIN switch will be engaged on all channels except those assigned separately to the GROUPS.

62. SOLO indicator

If the SOLO LED lights this means that you have activated the SOLO switch of this channel.

63. SOLO switch

This switch allows you to hear signals through your headphones or MONITOR outputs and to display the level on LED meters. Use the SOLO in live sets to pre-listen channels before they are fed into the mix or just to check out a particular channel anytime during a session. You can solo as many channels at a time as you like.

***IMPORTANT:** The solo signal is pre-fader if SOLO MODE is in PFL position, so what you check is the signal entering the channel. The solo signal is post-fader if SOLO MODE is in AFL position, so what you check is the signal sent from the channel fader to the MAIN MIX or GROUPS.*

64. FADER LEVEL control

It adjusts the level of the channel signal and sends it to the MAIN MIX and/or to the GROUPS buses.

65. AUX RETURN jack input

Unbalanced jack connectors of the auxiliary stereo input (note: the L input can be used as MONO if R input is left unconnected). This input can be used for the return signal from outboard effects or for connecting any instrument or equipment with a line output.

66. AUX RETURN LEVEL control

It adjusts the level of the AUX RETURN inputs and send it to the MAIN MIX and/or GROUPS.

67. MUTE indicator

When the MUTE switch is engaged this LED lights.

68. MUTE switch

When you engage a return channel's mute switch, its signal disappears from these outputs: MAIN MIX, GROUP, AUX.

***NOTE:** the input channel signal is not completely muted by this switch, so you can listen to it thru headphones and MONITOR outputs acting on the SOLO button in PFL mode only (see SOLO MODE).*

69. SOLO indicator

If the SOLO LED lights this means that you have activated the SOLO switch of this channel.

70. SOLO switch

This switch allows you to hear signals through your headphones or MONITOR outputs and to display the level on LED meters. Use the SOLO in live sets to pre-listen channels before they are fed into the mix or just to check out a particular channel anytime during a session. You can solo as many channels at a time as you like.

***IMPORTANT:** The solo signal is pre-fader if SOLO MODE is in PFL position, so what you check is the signal entering the channel. The solo signal is post-fader if SOLO MODE is in AFL position, so what you check is the signal sent from the channel fader to the MAIN MIX or GROUPS.*

71. AUX RETURN TO AUX 1 level control

It adjusts the level of the AUX RETURN inputs and send it to the AUX 1 output (pre).

72. AUX RETURN TO AUX 2 level control

It adjusts the level of the AUX RETURN inputs and send it to the AUX 2 output (pre).

73. AUX RETURN TO AUX 3 level control

It adjusts the level of the AUX RETURN inputs and send it to the AUX 3 output (pre).

74. AUX RETURN TO AUX 4 level control

It adjusts the level of the AUX RETURN inputs and send it to the AUX 4 output (pre).



75. 1-2 switch

Engaging this switch you assign the channel signal to the GROUPS 1-2 bus regulated by the GROUPS 1-2 faders. You can use the GROUPS 1-2 as separate outputs or, engaging the correspondent MAIN MIX switch, to create a submix for a set of channels (all the drums channels, for instance): in this case you can control the assigned GROUPS 1-2 signals together and independently from the rest of the mix.

76. 3-4 switch

Engaging this switch you assign the channel signal to the GROUPS 3-4 bus regulated by the GROUPS 3-4 faders. You can use the GROUPS 3-4 as separate outputs or, engaging the correspondent MAIN MIX switch, to create a submix for a set of channels (all the voices channels, for instance): in this case you can control the assigned GROUPS 3-4 signals together and independently from the rest of the mix.

77. MAIN switch

Engaging this switch you assign the channel signal to the MAIN MIX bus regulated by the MAIN MIX fader. Typically, the MAIN switch will be engaged on all channels except those assigned separately to the GROUPS.

78. 2TRK INPUT

Use these unbalanced RCA connectors to patch the output of a player, such as an analog tape deck, MP3 player, CD/DVD player or a Personal Computer.

79. 2TRK OUTPUT

Use these unbalanced RCA connectors to send out the MAIN MIX or GROUP 1-2 signals to a recorder, such as an analog tape or an A/D converter connected to a Personal Computer.

80. USB PORT socket

It routes the 2TRK OUT and the 2TRK IN through the USB port in crystal-clean, 16-bit, 44.1 kHz stereo digital audio. Use the mixer as a high-quality soundcard for recording and playback with Windows and Macintosh computers.

VERY IMPORTANT INFORMATIONS:

- The internal USB soundcard needs a personal computer with a USB 2.0 port and a Windows (XP or later) or Mac OSX (10.3 or later) Operating Systems.
- The internal USB soundcard DOESN'T REQUIRE A DEDICATE SOFTWARE DRIVER to work with Windows or Mac OSX.
- For in/out signal routing inside the computer and the DAW software refer to the documentation included with the computer and DAW software.
- Typically, after you have connected the USB cable and powered on the mixer, the mixer soundcard is visible from the computer and DAW software as: "USB Audio CODEC" (or with a similar name, depending on the OS version).

81. SIGN indicator

This LED lights when the input signal is a little bit less the 0dB nominal level, so it can be used to check quickly the optimal level without pressing the PFL/SOLO button and check the level in details on the LED meters.

82. USB/2TRK INPUT LEVEL control

It adjusts the level of the 2TRK INPUT and USB input (audio signal from PC).

83. MAIN MIX / ST2 switch

This switch routes the 2TRK IN or USB input signal directly to MAIN MIX outputs or to the ST2 channel. Routing the signal to ST2 channel, you can use all features of the stereo channel before sending the signal to the MAIN MIX: equalization, aux sends and the internal effect processors.

84. 2 TRK OUT PEAK detector

If the peak LED flashes mean that the signal is too high, near to the clipping the output stage. In this case, reduce the level of the USB/2TRK OUT level control.

85. USB/2TRK OUT LEVEL control

It adjust the level of signal sent to the 2TRK OUTPUT and to the USB port. This control is after the MAIN MIX/GROUP 1-2 fader control.

86. MAIN MIX - GROUP 1-2 switch

This switch selects which signal is sent to the 2TRK OUT and to the USB port. Choosing the MAIN MIX signal you can record a whole mix session such as a live performance. Choosing GROUP 1-2 you can record till two different instruments in two different tracks of your DAW recording software, routing them thru GROUP 1 and GROUP 2 respectively and using the MAIN MIX for monitoring.

87-88. FX1/2 PRESETS selector and display

The internal PROFEX digital effect processor is built around a powerful DSP and 24bit AD/DA converters. It includes 16 different presets of studio-grade effect algorithm, each one featuring 16 different variations of the internal parameters, for a total of 256 effects available.



HOW TO USE THE PROFEX EFFECT:

- rotate the SELECTOR knob to choose the type of effect (preset) you want to use;
- to select a variation of the preset, press and hold the knob until the display flashes;
- rotate the knob and choose one of the 16 variations available;
- press and hold again the knob until the display stops flashing to confirm the selection and to return back to the preset selection;
- set the FX1/2 SEND level at half position, this is the level of whole channels send to the internal effect,
- send the signal to the effect with the FX1/2 (AUX5/6) control of the channel you want to add the effect to;
- raise up the FX1/2 LEVEL fader until you hear the effect added to the original signal;
- adjust, if necessary, the whole FX1/2 SEND or FX1/2 (AUX5/6) controls just before the signal input clipping indicated by the FX PEAK LED;
- re-adjust the FX1/2 LEVEL fader to combine the wet effected signal with the natural dry signal.

NOTE: the preset and the variation selected in the PROFEX effect are kept in the memory even if you turn off the mixer.

PRESET DESCRIPTIONS:

p 1. BRIGHT HALL - This type of reverb simulates the ambience of a grand concert hall. Dense, smooth reverb with long pre delay and a lot of high frequency reflections. Works well with vocals, electric and acoustic guitars, strings. The VARIATIONS vary the decay time and the hall size from bigger [1] to smallest [16].

p 2. DARK HALL - This type of reverb simulates the ambience of a grand concert hall. Dense, smooth reverb with long pre delay and a few of high frequency reflections. Works well with vocals, guitars, woodwinds. The VARIATIONS vary the decay time and the hall size from bigger [1] to smallest [16].

p 3. BRIGHT ROOM - This type of reverb reproduces the more intimate ambience of natural room acoustics. Feature a lot of early reflections with a lot of high frequency. Works well with vocals, woodwinds, strings, drums. The VARIATIONS vary the decay time and the room size from bigger [1] to smallest [16].

p 4. DARK ROOM - This type of reverb reproduces the more intimate ambience of natural room acoustics. Feature a lot lot of early reflections with a few of high frequency. Works well with vocals, fingered guitars, drums. The VARIATIONS vary the decay time and the room size from bigger [1] to smallest [16].

p 5. VOCAL 1 (STAGE REVERB) - Amazing reverb designed for vocals with a long tail. The VARIATIONS vary the decay time from long tail [1] to short tail [16], alternating plate, spring or hall types of reverb.

p 6. VOCAL 2 (CLUB REVERB) - Amazing reverb designed for vocals with a dense tail. The VARIATIONS vary the decay time from long tail [1] to short tail [16], alternating tape, hall or spring types of reverb.

p 7. PLATE - This is a simulation of metal plate reverb, as used on classic recordings from the '70s and '80s. The VARIATIONS vary the decay time from long tail [1] to short tail [16].

p 8. STEREO DELAY - Echo effect with ping-pong of left and right channels. The VARIATIONS vary from long delay times [1] to short delay times [16].

p 9. STEREO TAP DELAY - Like STEREO DELAY above with time set by the user TAP button (22) just below. The VARIATIONS vary from 5% [1] to 90% [16] of feedback quantity.

p 10. MONO TAP DELAY - Typical mono delay with time set by the user TAP button (22) just below. The VARIATIONS vary from 0% [1] to 75% [16] of feedback quantity.

p 11. CHORUS - Typical modulation effect, provides a soft, ethereal sweeping effect. Perfect for enhancement of electric and acoustic guitar and bass. Also adds a dramatic effect to vocals, particularly group harmonies and choirs. The VARIATIONS increase the modulation frequency from 0.5Hz [1] to 5Hz [16].

p 12. FLANGER - Typical modulation effect, creates a strong sweeping effect, particularly effective on rock electric guitar, lead and rhythm. The VARIATIONS increases the modulation frequency from 0.2Hz [1] to 3Hz [16].

p 13. REVERB+DELAY 1 - Typical vocal hall reverb and stereo delay combined together. The VARIATIONS vary from long tail [1] to short tail [16].

p 14. REVERB+DELAY 2 - Typical vocal hall reverb and mono delay combined together. The VARIATIONS vary from long tail [1] to short tail [16].

p 15. REVERB+TAP DELAY - Typical vocal hall reverb and mono TAP delay combined together. The mono delay time is set by the user TAP button (22) just below.

The VARIATIONS vary from long tail [1] to short tail [16] and from 0% to 75% of feedback quantity [1-16].

p 16. REV+CHORUS - Typical vocal reverb and chorus effect combined together.

The VARIATIONS vary from long tail [1] to short tail [16] and increases the modulation frequency from 0.5Hz to 5Hz [1-16].

**89. FX TO AUX1 level control**

It adjusts the level of the internal effect signal sent to the AUX 1 output.

90. FX TO AUX2 level control

It adjusts the level of the internal effect signal sent to the AUX 2 output.

91. FX TO AUX3 level control

It adjusts the level of the internal effect signal sent to the AUX 3 output.

92. FX TO AUX4 level control

It adjusts the level of the internal effect signal sent to the AUX 4 output.

93-94. TAP button and LED

When "TAP DELAY" effects (p 9, 10, 15) are selected, by pushing at least two times this button it's possible to set the desired delay time, according to music rhythm. The TAP LED flashes in sync with the delay time set.

95. FX1/2 SEND level control

It adjusts the master level of FX1/2 signal sent to internal effect. Use it to reduce the level of signal sent to the internal effect if the PEAK LED is flashing. This control ranges from off to max fully clockwise.

96. PEAK detector

If the peak LED flashes this means that the signal is too high, near to the clipping of the effect input stage. In this case, reduce the level of the single channel FX1/2 (AUX5/6) send or of the master FX1/2 SEND.

97. MUTE indicator

When the MUTE switch is engaged this LED lights.

98. MUTE button

Engage this switch if you want to mute the signal from the internal effect.

99. 1-2 switch

Engaging this switch you assign the FX output signal to the GROUPS 1-2 bus regulated by the GROUPS 1-2 faders.

100. 3-4 switch

Engaging this switch you assign the FX output signal to the GROUPS 3-4 bus regulated by the GROUPS 3-4 faders.

101. MAIN switch

Engaging this switch you assign the FX output signal to the MAIN MIX bus regulated by the MAIN MIX fader.

102. SOLO indicator

If the SOLO LED lights this means that you have activated the SOLO switch of the internal effect.

103. SOLO switch

This switch allows you to hear the signals of FX output through your headphones or MONITOR outputs and to display the level on LED meters.

104. FX FADER LEVEL control

It adjusts the level of the internal effect signal sent to the MAIN MIX or GROUP outputs.

105. AUX SEND 5-6 jack output

This jack connector sends out balanced line-level signals made of the sum of the AUX 5 or 6 busses.

106. AUX SEND 1-4 XLR output

This jack connector sends out balanced line-level signals made of the sum AUX 1, 2, 3 or 4 busses, usually for connecting to the inputs of external effect devices or stage monitor.

107. EQ section HIGH control

This control gives you up to 15dB boost or cut at 12KHz with a "SHELVING" curve shape.

108. EQ section MID control

This control gives you up to 15 dB boost or cut at the frequency determined by the FREQ knob (see FREQ next) with a "PEAKING" curve shape.

109. EQ section FREQ control

This knob ranges from 100 Hz to 8 kHz and determines the center frequency for the MID EQ. This allows you to zero in on the precise narrow band of frequencies you want to have affected by the MID EQ.

110. EQ section LOW control

This control gives you up to 15dB boost or cut at 80Hz with a "SHELVING" curve shape.

111. MUTE indicator

When the MUTE switch is engaged this LED lights.



112. MUTE switch

When you engage a the AUX channel's mute switch, its signal disappears from its output.

113. SOLO indicator

If the SOLO LED lights this means that you have activated the SOLO switch of this channel.

114. SOLO switch

This switch allows you to hear the signals of AUX output through your headphones or control room outputs and to display the level on LED meters.

115. AUX 1-4 SEND FADER LEVEL control

It adjusts the general level of the AUX 1, 2, 3 or 4 SEND output. This control ranges from off to +10 dB of gain at maximum.

116. AUX 5-6 SEND LEVEL control

It adjusts the general level of the AUX 5 or 6 SEND output. This control ranges from off to +10 dB of gain when fully clockwise.

117. GROUPS INS in/out insert jack

This is where you connect serial effects such as compressors or equalizers for the whole instruments or vocals grouped together, an advantage of an effect plugged here instead of in the channel insert jack is that, plugged here, it acts only for MAIN mix bus and not for the AUX mix bus. Wiring is the same of previous paragraphs.

118. GROUPS output

These JACK connectors provide an unbalanced line-level signal from the GROUP 1,2,3 or 4 bus signal overall controlled by the GROUPS 1,2,3 or 4 FADER level control.

119. (group to) MAIN MIX switch

This switch assigns the GROUP bus to the MAIN MIX bus. As explained earlier, pushing down this switch you can use the GROUP as sub-mix groups, enabling you to control the level of several channels with one knob.

120. PAN control

It adjusts the amount of GROUP signal sent to the LEFT versus the RIGHT outputs depending on GROUP bus use. Typically if the GROUP is used as single mono it remains centered, if it is used in stereo double combination (1-2 or 3-4) it must be panned fully left or fully right to give the same panoramic stereo scene of the channels assigned to it.

121. PEAK detector

If the PEAK LED flashes this means that the GROUP summing bus signals are near to the CLIPPING point.

IMPORTANT: if the LED PEAK flashes reduce the level of the GROUP FADER level.

122. MUTE indicator

When the MUTE switch is engaged this LED lights.

123. MUTE switch

When you engage a GROUP channel's mute switch, its signal disappears from its output and, if assigned, also from MAIN MIX.

NOTE: the GROUP channel signal is not completely muted by this switch, so you can listen to it thru headphones and MONITOR outputs acting on the SOLO button in PFL mode only (see SOLO MODE).

124. SOLO indicator

If the SOLO LED lights this means that you have activated the SOLO switch of this channel.

125. SOLO switch

This switch allows you to hear signals through your headphones or MONITOR outputs and to display the level on LED meters. Use the SOLO to pre-listen the sum in the GROUP channel before they are fed into the mix or its output.

IMPORTANT: The solo signal is pre-fader if SOLO MODE is in PFL position, so what you check is the signal entering in the GROUP bus. The solo signal is post-fader if SOLO MODE is in AFL position, so what you check is the signal sent after the GROUP FADER to its output or MAIN MIX.

126. GROUP FADER control

The GROUP FADER control the level of the GROUP bus to its outputs or, if its "MAIN MIX" switch is down, to the MAIN MIX bus.

127. MAIN INS in/out insert jack

This is where you connect serial effects such as compressors or equalizers for the whole MAIN MIX. Wiring is the same of previous paragraphs.

128. MAIN MIX L & R xlr output (balanced)

These XLR connectors provide a balanced line-level signal that represents the fully mixed stereo signal controlled by the MAIN MIX fader. Connect these to the inputs of your power amplifier, powered speaker or processors.



129. MAIN MUTE switch

Engage the MAIN MUTE switch and instantly the entire MAIN MIX is switched off.

130. MAIN MUTE indicator

When the MUTE switch is engaged this LED lights.

131. MAIN BAL control

It adjusts the amount of MAIN MIX signal sent to the left versus the right outputs, usually left centered can be used to check the audio system connection at the beginning of the sound check.

132. MAIN MIX FADER level control

The MAIN MIX FADER controls the output level just before the MAIN MIX outputs. When the fader is fully down the MAIN MIX is off, the "0" marking indicates a 0 dBu nominal output level.

133. MAIN MIX B L & R xlr output (balanced)

These XLR connectors provide a balanced line-level signal that represents the fully mixed stereo signal controlled by the MAIN MIX B potentiometer. You can use these to an alternative output of the MAIN MIX for sub arrays, or another sound system delay processed, or an external recorder, or for broadcasting.

134. MAIN B STEREO/MONO switch

Push this switch to send a mono signals to both L and R MAIN MIX B outputs.

135. MAIN B PRE/POST switch

Push this switch to set the MAIN MIX B as dependent of MAIN MIX FADER position.

136. MAIN MIX B level control

The MAIN MIX B level controls the output level just before the MAIN MIX B outputs.

137. POWER LED

Indicates when the mixer is switched on.

138. L & R LEVEL METERS

The level meters are made of two columns of LEDs with three colours to indicate different ranges of signal level:

- green = shows the normal operative level of the signal (from -30 to +7 dBu)
- yellow = shows a pre-alert operative level of the signal (from +10 to +13 dBu)
- red = shows a high signal level (near +20 dBu CLIP level).

If no SOLO switch is engaged, the meters display the MAIN MIX level (post fader).

If one or more SOLO switches are engaged, the meters display the solo information. If the SOLO MODE is set as PFL (pre fader level) the meters show only a mono signal on left column, if it is set as AFL (after fader level) they show the stereo signal after the channel FADER and PAN/BAL controls.

***NOTE:** in order to obtain a proper visualization, we recommend to press only one switch at a time.*

139. AFL LED

Indicates when SOLO MODE is set as AFL: AFTER-FADER LEVEL.

140. PFL LED

Indicates when SOLO MODE is set as PFL: PRE-FADER LEVEL.

141. SOLO MODE switch

Allows to select if the listening and the visualization of the channels selected with the SOLO buttons are PRE FADER (PFL) or POST FADER (AFL).

- PFL: PRE-FADER LEVEL, the input signal, already controlled by the channel EQ, is shown on the LED METERS and sent to the PHONES/MONITOR outputs. The PFL mode has to be used for setting the right level of the input signal (usually around 0 dB) and to avoid input saturation and distortion.
- AFL: AFTER-FADER LEVEL, the input signal, already controlled by the channel EQ and by the channel fader and pan, is shown on the LED METERS and sent to the PHONES/MONITOR outputs.

142. PHONES A-B stereo jack output

STEREO JACK connectors for the headphones output: only stereo headphones with a minimum impedance of 32 Ohms should be connected to this output. They can be used to monitor the MAIN MIX or AFL/PFL SOLO.

143. MONITOR jack outputs

These JACK connectors provide an unbalanced line-level signal that can be used to monitor the MAIN MIX or AFL/PFL SOLO.

144. PHONES LEVEL control

This controls the PHONES output's level.

**145. MONITOR LEVEL control**

This controls the MONITOR output's level.

146. TALKBACK Input

This is a female XLR connector, which accepts a balanced microphone input from a dynamic type microphone (no phantom power). This is where to plug the talkback microphone used by the sound engineer to talk with the performers on the stage or in the recording room.

147. MAIN switch

Engaging this switch you assign the TALKBACK mic signal to the MAIN MIX bus regulated by the MAIN MIX fader.

148. GROUP switch

Engaging this switch you assign the TALKBACK mic signal to the GROUP 1-4 bus regulated by the GROUP 1-4 faders.

149. AUX 1-4 switch

Engaging this switch you assign the TALKBACK mic signal to the AUX 1-4 bus regulated by the AUX 1-4 faders.

150. AUX 5-6 switch

Engaging this switch you assign the TALKBACK mic signal to the AUX 5-6 bus regulated by the AUX 5-6 pots.

151. TALKBACK level control

It adjusts the level of the TALKBACK input.

152. LAMP 5V usb socket

This USB connector provides +5V power supply for gooseneck LED lamps. Use only LED lamps with MAX 0.5W power consumption. **PROEL suggested types is USBLLO2** (off/single/dual intensity switch, bright white LED).

153. POWER switch

Make sure that all master output knobs are turned all the way down when powering your mixer up or down. Always power on the mixer before your amplifiers and power down your mixer after powering down all amplifiers.

154. AC~ socket

Here's where you plug in your mixer's mains supply cord. You should always use the mains cord supplied with the mixer. Be sure your mixer is turned off before you plug the mains supply cord into an electrical outlet.

155. FUSE holder

Here is placed the mains protection fuse. Please follow the instructions on page 10 of this manual to replace it.



LINGUA ITALIANA

AVVERTENZE PER LA SICUREZZA

- **⚠ ATTENZIONE:** Durante le fasi di uso o manutenzione, devono essere prese alcune precauzioni onde evitare danneggiamenti alle strutture meccaniche ed elettroniche del prodotto.

Prima di utilizzare il prodotto, si prega di leggere attentamente le seguenti istruzioni per la sicurezza. Prendere visione del manuale d'uso e conservarlo per successive consultazioni:

- In presenza di bambini, controllare che il prodotto non rappresenti un pericolo.
- Posizionare l'apparecchio al riparo dagli agenti atmosferici e a distanza di sicurezza dall'acqua, dalla pioggia e dai luoghi ad alto grado di umidità.
- Collocare o posizionare il prodotto lontano da fonti di calore quali radiatori, griglie di riscaldamento e ogni altro dispositivo che produca calore.
- Evitare che qualsiasi oggetto o sostanza liquida entri all'interno del prodotto.
- Il prodotto deve essere connesso esclusivamente alla rete elettrica delle caratteristiche descritte nel manuale d'uso o scritte sul prodotto, usando esclusivamente il cavo rete in dotazione e controllando sempre che sia in buono stato, in particolare la spina e il punto in cui il cavo esce dal prodotto.
- **⚠ ATTENZIONE:** Se il cavo rete viene scollegato dall'apparecchio per spegnerlo, il cavo rete rimarrà operativo in quanto la sua spina è ancora collegata alla rete elettrica.
- Disconnettere il prodotto dalla rete elettrica durante forti temporali o se non viene usato per un lungo periodo di tempo.
- Non disporre oggetti sul cavo di alimentazione, non disporre i cavi di alimentazione e segnale in modo che qualcuno possa inciamparci. Altresì non disporre l'apparecchio sui cavi di altri apparati. Installazioni inappropriate di questo tipo possono creare la possibilità di rischio di incendio e/o danni alle persone.

IN CASO DI GUASTO

- In caso di guasto o manutenzione questo prodotto deve essere ispezionato da personale qualificato quando:
 - Ci sono difetti sulle connessioni o sui cavi di collegamento in dotazione.
 - Sostanze liquide sono penetrate all'interno del prodotto.
 - Il prodotto è caduto e si è danneggiato.
 - Il prodotto non funziona normalmente esibendo un marcato cambio di prestazioni.
 - Il prodotto perde sostanze liquide o gassose o ha l'involucro danneggiato.
- Non intervenire sul prodotto. Rivolgersi a un centro di assistenza autorizzato Proel.

CONFORMITÀ CE

- I Prodotti Proel sono conformi alla direttiva 2004/108/EC (EMC), secondo lo standard EN 55013 ed alla direttiva 2006/95/CE (LVD), secondo lo standard EN 60065.
- Se sottoposto a disturbi EM, il rapporto segnale-rumore può essere superiore a 10dB.

IMBALLAGGIO, TRASPORTO E RECLAMI

- L'imballo è stato sottoposto a test di integrità secondo la procedura ISTA 1A. Si raccomanda di controllare il prodotto subito dopo l'apertura dell'imballo.
- Se vengono riscontrati danni informare immediatamente il rivenditore. Conservare quindi l'imballo completo per permetterne l'ispezione.
- Proel declina ogni responsabilità per danni causati dal trasporto.
- Le merci sono vendute "franco nostra sede" e viaggiano sempre a rischio e pericolo del distributore.
- Eventuali avarie e danni dovranno essere contestati al vettore. Ogni reclamo per imballi manomessi dovrà essere inoltrato entro 8 giorni dal ricevimento.

GARANZIE E RESI

- I Prodotti Proel sono provvisti della garanzia di funzionamento e di conformità alle proprie specifiche, come dichiarate dal costruttore.
- La garanzia di funzionamento è di 24 mesi dopo la data di acquisto. I difetti rilevati entro il periodo di garanzia sui prodotti venduti, attribuibili a materiali difettosi o difetti di costruzione, devono essere tempestivamente segnalati al proprio rivenditore o distributore, allegando evidenza scritta della data di acquisto e descrizione del tipo di difetto riscontrato. Sono esclusi dalla garanzia difetti causati da uso improprio o manomissione. Proel SpA constata tramite verifica sui resi la difettosità dichiarata, correlata all'appropriato utilizzo, e l'effettiva validità della garanzia; provvede quindi alla sostituzione o riparazione dei prodotti, declinando tuttavia ogni obbligo di risarcimento per danni diretti o indiretti eventualmente derivanti dalla difettosità.

INSTALLAZIONE E LIMITAZIONI D'USO

- I Prodotti Proel sono destinati esclusivamente ad un utilizzo specifico di tipo sonoro: segnali di ingresso di tipo audio (20Hz-20kHz). Proel declina ogni responsabilità per danni a terzi causati da mancata manutenzione, manomissioni, uso improprio o installazione non eseguita secondo le norme di sicurezza.
- La Proel S.p.a. si riserva di modificare il prodotto e le sue specifiche senza preavviso.
- Proel declina ogni responsabilità per danni a terzi causati da mancata manutenzione, manomissioni, uso improprio o installazione non eseguita secondo le norme di sicurezza e a regola d'arte.

ALIMENTAZIONE E MANUTENZIONE

- Pulire il prodotto unicamente con un panno asciutto.
- Prima di collegare l'apparecchio alla presa di corrente, accertatevi che la tensione di rete corrisponda a quella indicata sul retro dell'apparato, è consentito un margine del $\pm 10\%$ rispetto al valore nominale.



- **CONTROLLARE LO STATO DEL FUSIBILE DI PROTEZIONE ACCESSIBILE DALL'ESTERNO ESCLUSIVAMENTE AD APPARATO SPENTO E DISCONNESSO DALLA RETE ELETTRICA.**
- **RIMPIAZZARE IL FUSIBILE DI PROTEZIONE ESCLUSIVAMENTE CON UN FUSIBILE CON LE MEDESIME CARATTERISTICHE RIPORTATE SUL PRODOTTO.**
- **SE DOPO LA SOSTITUZIONE, IL FUSIBILE INTERROMPE NUOVAMENTE IL FUNZIONAMENTO DELL'APPARATO, NON INSISTERE E CONTATTARE IL SERVIZIO ASSISTENZA PROEL.**



INFORMAZIONI GENERALI

Grazie per aver scelto un prodotto PROEL.

MLX2842 e **MLX3642** sono mixer di grande formato dotati di un gran numero di canali e di una dotazione completa di funzioni, adatti ad applicazioni professionali di sonorizzazione.

I 20 o 28 canali di ingresso MONO dispongono di preamplificatori a basso rumore e alta dinamica, capaci di catturare ogni sfumatura di qualsiasi strumento. Gli equalizzatori a 4 bande con i due medi a frequenza variabile permettono di ottenere il suono migliore da ogni sorgente, mentre l'interruttore EQ ON/OFF ne consente l'immediata comparazione. Ogni modello include due canali STEREO con equalizzatore a 4 bande.

Le 6 mandate AUX possono essere impostate pre- o post-fader a coppie. La mandate AUX da 1 a 4, con i fader a 60mm e l'equalizzatore a 3 bande, forniscono un efficace controllo per il monitoraggio sul palco. Le mandate AUX 5 e 6 possono essere inviate ai 2 effetti interni, ad effetti esterni o usate come 2 mandate monitor aggiunte. I due ritorni stereo assegnabili permettono la connessione di effetti esterni o il collegamento di due strumenti stereo aggiuntivi.

Tutti canali, i gruppi e il MAIN MIX dispongono di fader da 100mm di lunga durata e alta qualità per un accurato controllo di livello.

I mixer MLX dispongono di due effetti digitali a 24-bit PROFEX con 256 algoritmi di alta qualità, che permettono di potenziare il mix con delay e riverberi naturali ad alta risoluzione senza la necessità di effettistica esterna. Gli effetti possono essere selezionati mediante un comodo display a LED e possono essere indirizzati liberamente alle mandate monitor, ai gruppi e al main mix.

I mixer MLX sono dotati di un'interfaccia audio USB con qualità CD per computer: mediante l'interfaccia USB si possono riprodurre file audio dal PC o registrare il concerto direttamente su hard-disk. L'interfaccia USB offre la possibilità di dirigere il segnale in ingresso al MAIN MIX o al canale STEREO 2 e di prelevare il segnale di uscita dal MAIN MIX o dai gruppi 1-2.

La sezione MASTER offre una notevole quantità di servizi e utili funzioni, come il tasto MAIN MUTE, una sezione di TALKBACK e i controlli di livello separati per PHONES e MONITOR. Due o tre prese USB sono disponibili per collegare lampade LED a 5V.

L'intuitiva superficie di controllo e le manopole ergonomiche identificabili dal colore consentono di localizzare facilmente ogni funzione rendendone estremamente facile l'utilizzo. Entrambi i modelli sono alloggiati in un robusto telaio road-proof in metallo.

ISTRUZIONI OPERATIVE

1. +48V interruttore alimentazione phantom

Questo interruttore attiva l'alimentazione phantom su ogni gruppo di 4 ingressi microfonici MIC. La maggior parte dei microfoni professionali a condensatore richiedono l'alimentazione phantom, la quale è una bassa tensione continua DC portata al microfono sui terminali 2 e 3 del connettore XLR. I microfoni dinamici non richiedono l'alimentazione phantom, tuttavia l'alimentazione phantom non dovrebbe arrecare alcun danno ai microfoni dinamici se inseriti quando accesa. Controllare il manuale del microfono per assicurarsi se l'alimentazione phantom possa danneggiarlo.

2. +48V phantom indicatore LED

Questo LED indica l'attivazione dell'alimentazione phantom su ogni gruppo di 4 ingressi microfonici MIC.

3. MIC (ingresso microfono)

È un connettore femmina XLR, in grado di accettare un segnale microfonico bilanciato da ogni tipo di microfono.

L'ingresso XLR ha i seguenti terminali:

- Pin 1 = schermo o massa
- Pin 2 = + positivo o "caldo"
- Pin 3 = - negativo o "freddo"

4. LINE (ingresso linea)

È un connettore femmina da ¼" (6.3mm) tipo jack, in grado di accettare un segnale a livello linea bilanciato o sbilanciato da ogni tipo di sorgente. Quando si collega un segnale bilanciato, le terminazioni sono le seguenti:

- Tip (punta) = + positivo o "caldo"
- Ring (anello) = - negativo o "freddo"
- Sleeve (manicotto) = schermo o massa

Quando si collega un segnale sbilanciato, le terminazioni sono le seguenti:

- Tip (punta) = + positivo o "caldo"
- Sleeve (manicotto) = schermo o massa

5. INSERT (ingresso-uscita effetto)

A questo connettore possono essere collegati effetti seriali quali compressor, equalizzatori, de-essers o filtri. Il livello nominale in/out è 0/+4 dBu. Per questa uscita jack devono essere usati speciali cavi "Y". Il connettore jack ¼" (6.3mm)



è terminato come segue:

- Tip (punta) = segnale mandata (send)
- Ring (anello) = segnale ritorno (return)
- Sleeve (manicotto) = schermo o massa

6. DIRECT OUT (uscita diretta)

Qui è dove collegare un registratore multitraccia o sistema DAW. Questa uscita è a bassa impedenza (150 ohm), in grado di pilotare qualsiasi dispositivo a livello linea. Il segnale inviato è prelevato dopo il fader di canale.

7. PHASE (inversione di fase)

Il tasto PHASE inverte la fase dell'ingresso bilanciato. Può anche essere usato quando combinando 2 sorgenti dello stesso strumento si vuole avviare alla cancellazione di fase.

8. LO CUT (filtro elimina bassi)

Questo tasto elimina le basse frequenze al di sotto dei 75 Hz con 18 dB per ottava. L'uso del filtro LO CUT è consigliato su ogni microfono che non produce bassi profondi o che può causare problemi sulla parte bassa dello spettro.

9. GAIN (controllo guadagno)

Il controllo GAIN regola la sensibilità di ingresso dell'ingresso MIC o LINE. Questo permette di regolare il segnale in ingresso da microfoni o strumenti al livello ottimale interno del mixer. Se il segnale è collegato all'ingresso XLR si hanno 0 dB di guadagno con la manopola girata al minimo e fino a 50 dB girandola verso il massimo. Quando collegato all'ingresso jack si hanno 15 dB di attenuazione al minimo e 35 dB di guadagno al massimo.

10. LEVEL SET LED (indicatore livello ottimale)

Questo LED si accende qualora il segnale di ingresso è lievemente sotto il livello nominale 0dB, può essere usato per controllare velocemente il livello di guadagno senza usare il tasto PFL/SOLO e visualizzarlo in dettaglio sui LED METER.

11. EQ HI (equalizzatore controllo alti)

Questo controllo permette di guadagnare o attenuare fino a 15dB a 12KHz con una curva di tipo "SHELVING". Da usarsi per aumentare o ridurre la "chiarezza" o "brillanza" del suono.

12. EQ HI-MID (eq. controllo intensità medio-alti)

Questo controllo permette di guadagnare o attenuare fino a 15 dB alla frequenza determinata dalla manopola FREQ (qui sotto) con una curva tipo "PEAKING". Da usarsi per aumentare la "definizione" o ridurre la "rigidità" del suono.

13. EQ FREQ (eq. controllo frequenza medio-alti)

Questo controllo permette di variare la frequenza del controllo HI-MID da 500Hz a 12KHz, permettendo di focalizzare con precisione la banda di frequenze su cui il controllo HI-MID EQ agisce.

14. EQ LO-MID (eq. controllo intensità medio-bassi)

Questo controllo permette di guadagnare o attenuare fino a 15 dB alla frequenza determinata dalla manopola FREQ (qui sotto) con una curva tipo "PEAKING". Da usarsi per aumentare la "presenza" o a ridurre un "suono confuso".

15. EQ FREQ (eq. controllo frequenza medio-bassi)

Questo controllo permette di variare la frequenza del controllo LO-MID da 80Hz a 2KHz, permettendo di focalizzare con precisione la banda di frequenze su cui il controllo LO-MID EQ agisce.

16. EQ LOW (equalizzatore controllo bassi)

Questo controllo permette di guadagnare o attenuare fino a 15dB a 80Hz con una curva di tipo "SHELVING". Da usarsi per aumentare o ridurre il "vigore" del suono.

17. EQ ON (attivazione EQ)

Questo tasto attiva o disattiva l'equalizzazione. È utile per sentire la differenza del suono con e senza l'equalizzazione.

18. AUX 1 (controllo livello ausiliario 1)

Questo controllo invia il segnale all'uscita ausiliaria AUX 1.

19. AUX 2 (controllo livello ausiliario 2)

Questo controllo invia il segnale all'uscita ausiliaria AUX 2.

20. AUX 1-2 POST/PRE (tasto post o pre fader)

A tasto premuto si impostano i controlli AUX 1 e 2 come pre-fader, a tasto sollevato si impostano come post-fader. L'impostazione PRE è quella consigliata se si intendono usare le mandate AUX con i monitor di palco, per avere i missaggi di palco indipendenti dal MAIN MIX.

21. AUX 3 (controllo livello ausiliario 3)

Questo controllo invia il segnale all'uscita ausiliaria AUX 3.

22. AUX 4 (controllo livello ausiliario 4)

Questo controllo invia il segnale all'uscita ausiliaria AUX 4.



23. AUX 3-4 POST/PRE (tasto post o pre fader)

A tasto premuto si impostano i controlli AUX 3 e 4 come pre-fader, a tasto sollevato si impostano come post-fader. L'impostazione PRE è quella consigliata se si intendono usare le mandate AUX con i monitor di palco, per avere i missaggi di palco indipendenti dal MAIN MIX.

24. FX1/AUX 5 (controllo livello FX1 e ausiliario 5)

Questo controllo invia il segnale all'uscita ausiliaria AUX 5 e all'effetto interno FX1.

25. FX2/AUX 6 (controllo livello FX2 e ausiliario 6)

Questo controllo invia il segnale all'uscita ausiliaria AUX 6 e all'effetto interno FX2.

26. AUX 5-6 POST/PRE (tasto post o pre fader)

L'impostazione PRE è quella consigliata se si intendono usare le mandate AUX con i monitor di palco, per avere i missaggi di palco indipendenti dal MAIN MIX. L'impostazione POST è preferibile se si usano le mandate per gli effetti interni FX1 e FX2 mantenendo il bilanciamento di suono diretto ed effettato anche muovendo il FADER del canale.

27. PAN (controllo panoramico)

Regola la quantità del segnale da inviare alle uscite 1/3/sinistra o 2/4/destra. Da usarsi per posizionare il suono in una scena panoramica stereo.

28. PEAK LED (rilevatore di picco)

Il LED PEAK lampeggia quando il segnale di ingresso è prossimo alla distorsione.

IMPORTANTE: se il LED PEAK lampeggia, ridurre il livello del segnale di ingresso usando il guadagno (GAIN).

29. MUTE LED (indicatore MUTE)

Si accende quando il MUTE è attivato.

30. MUTE (tasto canale spento)

Quando si preme il tasto MUTE il segnale scompare dalle uscite MAIN MIX, GROUP, AUX.

NOTA: il segnale di ingresso del canale non è completamente silenziato da questo tasto e può essere ancora ascoltato attraverso le uscite PHONES e MONITOR azionando il tasto SOLO in modalità PFL (vedi SOLO MODE).

31. 1-2 (tasto assegnazione a GROUPS 1-2)

Attivando questo interruttore si assegna il segnale del canale al bus GROUPS 1-2 regolato dai fader GROUPS 1-2. Si possono usare i GROUPS 1-2 come uscite separate o, attivando il tasto MAIN MIX, per creare un submix per un gruppo di canali (per esempio tutti i canali della batteria): in questo caso i segnali assegnati ai GROUPS 1-2 saranno controllati insieme e indipendentemente dal resto del mix.

32. 3-4 (tasto assegnazione a GROUPS 3-4)

Attivando questo interruttore si assegna il segnale del canale al bus GROUPS 3-4 regolato dai fader GROUPS 3-4. Si possono usare i GROUPS 3-4 come uscite separate o, attivando il tasto MAIN MIX, per creare un submix per un gruppo di canali (per esempio tutti i canali vocali): in questo caso i segnali assegnati ai GROUPS 3-4 saranno controllati insieme e indipendentemente dal resto del mix.

33. MAIN (tasto assegnazione al MAIN MIX)

Attivando questo interruttore si assegna il segnale del canale al bus MAIN MIX regolato dal fader MAIN MIX. Solitamente l'interruttore MIX è attivato su tutti i canali eccetto quelli assegnati separatamente ai bus GROUPS.

34. SOLO LED (indicatore SOLO)

Si accende quando il SOLO è attivato.

35. SOLO (tasto attivazione preascolto)

Questo tasto rende possibile il preascolto dei segnali dei canali alle cuffie e all'uscita MONITOR e la visualizzazione del livello sui LED meter. Usare il SOLO durante un'esibizione dal vivo per pre-ascoltare i segnali prima del missaggio o anche per controllare un canale durante il concerto. Premendo più tasti SOLO si possono controllare anche più canali simultaneamente.

IMPORTANTE: il segnale SOLO è pre-fader se SOLO MODE è in posizione PFL, quindi si tratta del segnale in ingresso nel canale. Il segnale SOLO è post-fader se SOLO MODE è in posizione AFL, quindi si tratta del segnale inviato dal canale al MAIN MIX o ai GROUPS.

36. FADER LEVEL (controllo di livello del canale)

Regola il livello del segnale del canale e lo invia ai bus MAIN MIX e/o ai bus GROUPS.

37. LINE L/MONO (ingresso linea sinistro)

È un connettore da ¼" (6.3mm) tipo jack, in grado di accettare un segnale a livello linea bilanciato o sbilanciato da ogni tipo di sorgente. Se il jack LINE R non è inserito, il canale opera come un canale MONO con questo ingresso come sorgente unica.



38. LINE R (ingresso linea R)

È un connettore da ¼" (6.3mm) tipo jack, in grado di accettare un segnale a livello linea bilanciato o sbilanciato da ogni tipo di sorgente. È usato solo in presenza del jack LINE L per usare il canale in modalità STEREO.

39. GAIN (controllo guadagno)

Il controllo GAIN regola la sensibilità di ingresso dell'ingresso LINE. Questo permette di regolare il segnale in ingresso dagli strumenti al livello ottimale interno del mixer. Si hanno 15 dB di attenuazione con la manopola girata al minimo e 35 dB di guadagno se girata al massimo.

40. LEVEL SET LED (indicatore livello ottimale)

Questo LED si accende qualora il segnale di ingresso è lievemente sotto il livello nominale 0dB, può essere usato per controllare velocemente il livello di guadagno senza usare il tasto PFL/SOLO e visualizzarlo in dettaglio sui LED METER.

41. EQ HI (equalizzatore controllo alti)

Questo controllo permette di guadagnare o attenuare fino a 15dB a 12KHz con una curva di tipo "SHELVING".

42. EQ HI MID (eq. controllo medio-alti)

Questo controllo permette di guadagnare o attenuare fino a 15 dB a 3 KHz con una curva tipo "PEAKING".

43. EQ LO MID (eq. controllo medio-bassi)

Questo controllo permette di guadagnare o attenuare fino a 15 dB a 500 Hz con una curva tipo "PEAKING".

44. EQ LOW (equalizzatore controllo bassi)

Questo controllo permette di guadagnare o attenuare fino a 15dB a 80Hz con una curva di tipo "SHELVING".

45. EQ ON (attivazione EQ)

Questo tasto attiva o disattiva l'equalizzazione. È utile per sentire la differenza del suono con e senza l'equalizzazione.

46. AUX 1 (controllo livello ausiliario 1)

Questo controllo invia il segnale all'uscita ausiliaria AUX 1.

47. AUX 2 (controllo livello ausiliario 2)

Questo controllo invia il segnale all'uscita ausiliaria AUX 2.

48. AUX 1-2 POST/PRE (tasto post o pre fader)

A tasto premuto si impostano i controlli AUX 1 e 2 come pre-fader, a tasto sollevato si impostano come post-fader. L'impostazione PRE è quella consigliata se si intendono usare le mandate AUX con i monitor di palco, per avere i missaggi di palco indipendenti dal MAIN MIX.

49. AUX 3 (controllo livello ausiliario 3)

Questo controllo invia il segnale all'uscita ausiliaria AUX 3.

50. AUX 4 (controllo livello ausiliario 4)

Questo controllo invia il segnale all'uscita ausiliaria AUX 4.

51. AUX 3-4 POST/PRE (tasto post o pre fader)

A tasto premuto si impostano i controlli AUX 3 e 4 come pre-fader, a tasto sollevato si impostano come post-fader. L'impostazione PRE è quella consigliata se si intendono usare le mandate AUX con i monitor di palco, per avere i missaggi di palco indipendenti dal MAIN MIX.

52. FX1/AUX 5 (controllo livello FX1 e ausiliario 5)

Questo controllo invia il segnale all'uscita ausiliaria AUX 5 e all'effetto interno FX1.

53. FX2/AUX 6 (controllo livello FX2 e ausiliario 6)

Questo controllo invia il segnale all'uscita ausiliaria AUX 6 e all'effetto interno FX2.

54. AUX 5-6 POST/PRE (tasto post o pre fader)

L'impostazione PRE è quella consigliata se si intendono usare le mandate AUX con i monitor di palco, per avere i missaggi di palco indipendenti dal MAIN MIX. L'impostazione POST è preferibile se si usano le mandate per gli effetti interni FX1 e FX2 mantenendo il bilanciamento di suono diretto e effettato anche muovendo il FADER del canale.

55. BAL (controllo bilanciamento)

Regola la quantità del segnale da inviare alle uscite sinistra o destra se il canale è usato in MONO, oppure riduce la quantità di segnale destro e sinistro se il canale è usato in STEREO.

56. PEAK LED (rilevatore di picco)

Il LED PEAK lampeggia quando il segnale di ingresso è prossimo alla distorsione.

IMPORTANTE: se il LED PEAK lampeggia, ridurre il livello del segnale di ingresso usando il guadagno (GAIN).

57. MUTE LED (indicatore MUTE)

Si accende quando il MUTE è attivato.



58. MUTE (tasto canale spento)

Quando si preme il tasto MUTE il segnale scompare dalle uscite MAIN MIX, GROUP, AUX.

NOTA: il segnale di ingresso del canale non è completamente silenziato da questo tasto e può essere ancora ascoltato attraverso le uscite PHONES e MONITOR azionando il tasto SOLO in modalità PFL (vedi SOLO MODE).

59. 1-2 (tasto assegnazione a GROUPS 1-2)

Attivando questo interruttore si assegna il segnale del canale al bus GROUPS 1-2 regolato dai fader GROUPS 1-2. Si possono usare i GROUPS 1-2 come uscite separate o, attivando il tasto MAIN MIX, per creare un submix per un gruppo di canali (per esempio tutti i canali della batteria): in questo caso i segnali assegnati al GROUPS 1-2 saranno controllati insieme e indipendentemente dal resto del mix.

60. 3-4 (tasto assegnazione a GROUPS 3-4)

Attivando questo interruttore si assegna il segnale del canale al bus GROUPS 3-4 regolato dai fader GROUPS 3-4. Si possono usare i GROUPS 3-4 come uscite separate o, attivando il tasto MAIN MIX, per creare un submix per un gruppo di canali (per esempio tutti i canali vocali): in questo caso i segnali assegnati al GROUPS 3-4 saranno controllati insieme e indipendentemente dal resto del mix.

61. MAIN (tasto assegnazione al MAIN MIX)

Attivando questo interruttore si assegna il segnale del canale al bus MAIN MIX regolato dal fader MAIN MIX. Solitamente l'interruttore MIX è attivato su tutti i canali eccetto quelli assegnati separatamente ai bus GROUPS.

62. SOLO LED (indicatore SOLO)

Si accende quando il SOLO è attivato.

63. SOLO (tasto attivazione preascolto)

Questo tasto rende possibile il preascolto dei segnali dei canali alle cuffie e all'uscita MONITOR e la visualizzazione del livello sui LED meter. Usare il SOLO durante un'esibizione dal vivo per pre-ascoltare i segnali prima del missaggio o anche per controllare se un canale è a posto durante il concerto. Premendo più tasti SOLO si possono controllare anche più canali simultaneamente.

IMPORTANTE: il segnale SOLO è pre-fader se SOLO MODE è in posizione PFL, quindi si tratta del segnale in ingresso nel canale. Il segnale SOLO è post-fader se SOLO MODE è in posizione AFL, quindi si tratta del segnale inviato dal canale al MAIN MIX o ai GROUPS.

64. FADER LEVEL (controllo di livello del canale)

Regola il livello del segnale del canale e lo invia ai bus MAIN MIX e/o ai bus GROUPS.

65. AUX RETURN (ingressi jack ausiliari)

Connettori jack sbilanciati per un ingresso ausiliario stereo (nota: l'ingresso L può essere usato come MONO se l'ingresso R rimane scollegato). Questo ingresso può essere usato per il segnale di ritorno da un effetto esterno o per connettere qualsiasi sorgente con livello linea.

66. AUX RETURN LEVEL (livello ingressi ausiliari)

Regola il livello degli ingressi AUX RETURN e lo invia alle uscite MAIN MIX e/o GROUPS.

67. MUTE LED (indicatore MUTE)

Si accende quando il MUTE è attivato.

68. MUTE (tasto canale spento)

Quando si preme il tasto MUTE il segnale scompare dalle uscite MAIN MIX, GROUP, AUX.

NOTA: il segnale di ingresso del canale non è completamente silenziato da questo tasto e può essere ancora ascoltato attraverso le uscite PHONES e MONITOR azionando il tasto SOLO in modalità PFL (vedi SOLO MODE).

69. SOLO LED (indicatore SOLO)

Si accende quando il SOLO è attivato.

70. SOLO (tasto attivazione preascolto)

Questo tasto rende possibile il preascolto dei segnali dei canali alle cuffie e all'uscita MONITOR e la visualizzazione del livello sui LED meter. Usare il SOLO durante un'esibizione dal vivo per pre-ascoltare i segnali prima del missaggio o anche per controllare un canale durante il concerto. Premendo più tasti SOLO si possono controllare anche più canali simultaneamente.

IMPORTANTE: il segnale SOLO è pre-fader se SOLO MODE è in posizione PFL, quindi si tratta del segnale in ingresso nel canale. Il segnale SOLO è post-fader se SOLO MODE è in posizione AFL, quindi si tratta del segnale inviato dal canale al MAIN MIX o ai GROUPS.

71. AUX RETURN TO AUX1 (livello ingressi ausiliari)

Regola il livello degli ingressi AUX RETURN e lo invia alle uscite AUX 1 SEND (pre).



72. AUX RETURN TO AUX2 (livello ingressi ausiliari)

Regola il livello degli ingressi AUX RETURN e lo invia alle uscite AUX 2 SEND (pre).

73. AUX RETURN TO AUX3 (livello ingressi ausiliari)

Regola il livello degli ingressi AUX RETURN e lo invia alle uscite AUX 3 SEND (pre).

74. AUX RETURN TO AUX4 (livello ingressi ausiliari)

Regola il livello degli ingressi AUX RETURN e lo invia alle uscite AUX 4 SEND (pre).

75. 1-2 (tasto assegnazione a GROUPS 1-2)

Attivando questo interruttore si assegna il segnale del canale al bus GROUPS 1-2 regolato dai fader GROUPS 1-2. Si possono usare i GROUPS 1-2 come uscite separate o, attivando il tasto MAIN MIX, per creare un submix per un gruppo di canali (per esempio tutti i canali della batteria): in questo caso i segnali assegnati al GROUPS 1-2 saranno controllati insieme e indipendentemente dal resto del mix.

76. 3-4 (tasto assegnazione a GROUPS 3-4)

Attivando questo interruttore si assegna il segnale del canale al bus GROUPS 3-4 regolato dai fader GROUPS 3-4. Si possono usare i GROUPS 3-4 come uscite separate o, attivando il tasto MAIN MIX, per creare un submix per un gruppo di canali (per esempio tutti i canali vocali): in questo caso i segnali assegnati al GROUPS 3-4 saranno controllati insieme e indipendentemente dal resto del mix.

77. MAIN (tasto assegnazione al MAIN MIX)

Attivando questo interruttore si assegna il segnale del canale al bus MAIN MIX regolato dal fader MAIN MIX. Solitamente l'interruttore MIX è attivato su tutti i canali eccetto quelli assegnati separatamente ai bus GROUPS.

78. 2TRK INPUT (ingressi rca stereo)

Usate questi ingressi sbilanciati con connettori RCA per collegare l'uscita di una sorgente lineare quale un registratore analogico, un lettore MP3, un lettore CD/DVD, l'uscita audio di un computer.

79. 2TRK OUTPUT (uscite RCA stereo)

Usare questi connettori RCA sbilanciati per inviare il segnale di uscita del MAIN MIX a un registratore, quale un registratore a cassette analogico od un computer con ingresso audio.

80. USB PORT (presa USB)

Tramite questa presa il mixer invia il segnale 2TRK OUT e riceve il segnale di ritorno registrato (2-TRK IN) attraverso la porta USB in modalità digitale stereo 16-bit, 44.1 kHz. È possibile usare il mixer come una scheda audio di alta qualità per registrare e riascoltare con computer Windows e Macintosh.

INFORMAZIONI IMPORTANTI:

- La scheda sonora interna al mixer richiede un computer munito di una porta USB 2.0 e un sistema operativo Windows (XP o successivi) o Mac OSX (10.3 o successivi).
- La scheda sonora interna USB NON RICHIEDE UN DRIVER SOFTWARE DEDICATO per operare in Windows o Mac OSX.
- Per l'assegnazione dei segnali di ingresso e uscita del computer e del software consultare la documentazione del computer e del DAW software DAW.
- Tipicamente, dopo aver collegato il cavo USB e acceso il mixer, la scheda sonora USB è visibile dal computer e dal software DAW come: "USB Audio Codec" o con un nome simile (dipende dalla versione dell'OS).

81. SIGN LED (indicatore livello ottimale)

Questo LED si accende qualora il segnale di ingresso è lievemente sotto il livello nominale 0dB, può essere usato per controllare velocemente il livello di guadagno senza usare il tasto PFL/SOLO e visualizzarlo in dettaglio sui LED METER.

82. USB / 2TRK INPUT LEVEL (controllo di livello)

Regola il livello dell'ingresso 2TRK IN e del segnale proveniente dalla presa USB.

83. MAIN MIX / ST2 (tasto assegnazione USB/2TRK IN)

Assegna il segnale proveniente dall'ingresso USB/2 TRK IN direttamente al MAIN MIX oppure al canale ST2. Passando attraverso il canale ST 2 è possibile applicare al segnale tutte le regolazioni del canale stereo prima di inviarlo al MAIN MIX: equalizzazione, assegnazione agli AUX e all'effetto interno.

84. PEAK (rilevatore di picco uscita USB/2TRK OUT)

Segnala un livello di uscita troppo alto, prossimo al clipping dell'uscita USB e 2TRK OUT. In questo caso, ridurre il livello dell'uscita agendo sul controllo di livello USB/2TRK OUT.

85. USB/2TRK OUT LEVEL (controllo di livello)

Regola il livello dell'uscita 2TRK OUT/USB: questo controllo è dipendente dal controllo di livello MAIN MIX / GROUP 1-2.

86. MIX - GROUP 1-2 (assegnazione USB/2TRK OUT)

Questo tasto seleziona quale segnale è inviato all'uscita 2TRK OUT e alla porta USB. Scegliendo il segnale MAIN MIX si



può registrare un'intera sessione di missaggio come un concerto dal vivo. Scegliendo GROUP 1-2 si possono registrare fino a 2 differenti strumenti in due differenti tracce sul software DAW, controllandole tramite GROUP 1 e GROUP 2 rispettivamente ed usando il MAIN MIX per il monitoraggio.

87-88. PRESETS (selettore e display effetto)

L'effetto interno (PROFEX digital effect processor) è basato su un potente DSP e su convertitori AD/DA a 24bit. Include 16 preset con algoritmi di effetto studio-grade, ognuno dei quali dispone di 16 varianti dei parametri, per un totale di 256 effetti disponibili.

COME USARE L'EFFETTO PROFEX:

- ruotare il selettore per scegliere il tipo di effetto (preset) che si vuole usare;
- per selezionare una variazione del preset, premere per almeno due secondi la manopola fino a quando il display lampeggia;
- quindi ruotare la manopola per scegliere una delle 16 variazioni;
- premere di nuovo per almeno due secondi la manopola finché il display smette di lampeggiare per confermare la variazione e tornare alla selezione dei preset;
- impostare i controlli di livello FX1/2 SEND a metà posizione, questi sono i livelli di tutti i canali inviati agli effetti interni;
- inviare il segnale all'effetto usando il controllo FX1/2 (AUX5/6) del canale a cui si vuole aggiungere l'effetto;
- alzare il controllo FX/2 LEVEL FADER fino ad udire l'effetto aggiunto al segnale originale,
- regolare i controlli FX1/2 SEND o FX1/2 (AUX5/6) prima della saturazione del segnale indicata dal LED di picco (FX PEAK LED),
- regolare nuovamente il controllo FX1/2 LEVEL FADER per combinare il segnale dell'effetto con il segnale naturale.

NOTA: il PROFEX mantiene in memoria il preset e la variazione selezionati anche se il mixer viene spento.

DESCRIZIONE DEI PRESET:

p 1. BRIGHT HALL - Questo tipo di riverbero simula l'ambiente di una grande sala da concerto. Denso e armonioso riverbero con una coda lunga e molte riflessioni di alte frequenze. Adatto a voci, chitarre elettriche e acustiche, archi.

Le variazioni cambiano il tempo di decadimento e la grandezza della sala da grande [1] a piccola [16].

p 2. DARK HALL - Questo tipo di riverbero simula l'ambiente di una grande sala da concerto. Denso e armonioso riverbero con una coda lunga e poche riflessioni di alte frequenze. Adatto a voci, chitarre, fiati.

Le variazioni cambiano il tempo di decadimento e la grandezza della sala da grande [1] a piccola [16].

p 3. BRIGHT ROOM - Questo tipo di riverbero riproduce un più intimo ambiente acustico di una stanza. Caratterizzato da veloci e sparpagliate prime riflessioni con molte alte frequenze. Adatto a voci, fiati, archi, percussioni.

Le variazioni cambiano il tempo di decadimento e la grandezza della stanza da grande [1] a piccola [16].

p 4. DARK ROOM - Questo tipo di riverbero riproduce un più intimo ambiente acustico di una stanza. Caratterizzato da veloci e sparpagliate prime riflessioni con poche alte frequenze. Adatto a voci, chitarre pizzicate, percussioni.

Le variazioni cambiano il tempo di decadimento e la grandezza della stanza da grande [1] a piccola [16].

p 5. VOCAL 1 (STAGE REVERB) - Riverbero modellato per voci con coda lunga.

Le variazioni cambiano il tempo di decadimento da lungo [1] a corto [16] alternando le varie tipologie di riverberi plate, spring o hall.

p 6. VOCAL 2 (CLUB REVERB) - Riverbero modellato per voci con coda densa.

Le variazioni cambiano il tempo di decadimento da lungo [1] a corto [16] alternando le varie tipologie di riverberi tape, hall o spring.

p 7. PLATE - Questa è una simulazione del classico riverbero "plate", usato nelle registrazioni degli anni '70 e '80.

Le variazioni cambiano il tempo di decadimento da lungo [1] a corto [16].

p 8. STEREO DELAY - Effetto eco con ping-pong sui canali sinistro e destro.

Le variazioni vanno da un tempo di ripetizione lungo [1] a uno corto [16].

p 9. STEREO TAP DELAY - Come lo STEREO DELAY qui sopra con il tempo impostabile con il tasto TAP (22) posto sotto.

Le variazioni cambiano la quantità delle ripetizioni (feedback) dal 5% [1] al 90% [16].

p 10. MONO TAP DELAY - Tipico eco mono con tempo impostabile con il tasto TAP (22) posto sotto.

Le variazioni cambiano la quantità delle ripetizioni (feedback) dal 0% [1] al 75% [16].

p 11. CHORUS - Tipico effetto modulato provvisto di una soffice ed eterea ondulazione di frequenza. Perfetto per esaltare chitarre e bassi elettrici ed acustici. Esaltante anche su voci, in particolare gruppi o cori.

La variazione aumenta la frequenza di modulazione da 0.5 Hz [1] a 5 Hz [16].

p 12. FLANGER - Tipico effetto modulato caratterizzato da una decisa spazzolata in frequenza. Usato in particolare su chitarre elettriche ed acustiche, sia soliste che ritmiche.

La variazione aumenta la frequenza di modulazione da 0.2 Hz [1] a 3 Hz [16].

p 13. REVERB+DELAY 1 - Tipico riverbero per voce e stereo delay combinati assieme.

Le variazioni cambiano il tempo di decadimento da lungo [1] a corto [16].

p 14. REVERB+DELAY 2 - Tipico riverbero per voce e mono delay combinati assieme.



Le variazioni cambiano il tempo di decadimento da lungo [1] a corto [16].

p 15. REVERB+TAP DELAY - Tipico riverbero per voce tipo hall e mono TAP delay combinati assieme.

Il tempo del mono delay è impostabile con il tasto TAP (22) posto sotto.

Le variazioni cambiano il tempo di decadimento da lungo [1] a corto [16] e la quantità delle ripetizioni (feedback) dal 0% al 75% [1-16].

p 16. REV+CHORUS - Tipico riverbero per voce e effetto chorus combinati assieme.

Le variazioni cambiano il tempo di decadimento da lungo [1] a corto [16] ed aumentano la frequenza di modulazione da 0.5Hz a 5Hz [1-16].

89. FX TO AUX1 (livello effetto su AUX 1)

Regola il livello del segnale dell'effetto interno verso l'uscita AUX1.

90. FX TO AUX2 (livello effetto su AUX 2)

Regola il livello del segnale dell'effetto interno verso l'uscita AUX2.

91. FX TO AUX3 (livello effetto su AUX 3)

Regola il livello del segnale dell'effetto interno verso l'uscita AUX3.

92. FX TO AUX4 (livello effetto su AUX 4)

Regola il livello del segnale dell'effetto interno verso l'uscita AUX4.

93-94. TAP (pulsante con LED per impostare il tempo)

Quando un effetto "TAP DELAY" è selezionato (p 9, 10, 15), premendo almeno due volte questo pulsante è possibile impostare il tempo di ripetizione desiderato, secondo il ritmo musicale e visualizzato dal LED.

95. FX1/2 SEND (controllo livello ingresso FX)

Regola il livello del segnale FX1/2 inviato all'effetto interno. Da utilizzare per evitare l'accensione del LED PEAK dell'effetto interno. Questo controllo varia da spento al massimo.

96. PEAK (rilevatore di picco)

Segnala un livello di ingresso troppo alto, prossimo al clipping l'ingresso dell'effetto. In questo caso, ridurre il livello delle mandate FX1/2 (AUX5/6) o dei rispettivi master FX1/2 SEND.

97. MUTE LED (indicatore MUTE)

Si accende quando il MUTE è attivato.

98. MUTE (pulsante per silenziare l'effetto)

Premere questo pulsante se si vuole silenziare il segnale proveniente dall'effetto interno.

99. 1-2 (tasto assegnazione a GROUPS 1-2)

Attivando questo interruttore si assegna il segnale dell'effetto al bus GROUPS 1-2 regolato dai fader GROUPS 1-2.

100. 3-4 (tasto assegnazione a GROUPS 3-4)

Attivando questo interruttore si assegna il segnale dell'effetto al bus GROUPS 3-4 regolato dai fader GROUPS 3-4.

101. MAIN (tasto assegnazione al MAIN MIX)

Attivando questo interruttore si assegna il segnale dell'effetto al bus MAIN MIX regolato dal fader MAIN MIX.

102. SOLO LED (indicatore SOLO)

Si accende quando il SOLO è attivato.

103. SOLO (tasto attivazione preascolto)

Questo tasto rende possibile il preascolto del segnale dell'effetto alle cuffie e all'uscita MONITOR e la visualizzazione del livello sui LED meter.

104. FX FADER LEVEL (controllo di livello del canale)

Regola il livello dell'effetto interno e lo invia ai bus MAIN MIX e/o ai bus GROUPS.

105. AUX SEND 5-6 (uscite jack ausiliarie 5-6)

Questi connettori jack inviano all'esterno un segnale linea bilanciato composto dalla somma di tutte le mandate AUX 5 o AUX 6 dei singoli canali.

106. AUX SEND 1-4 (uscite XLR ausiliarie 1-4)

Questi connettori XLR inviano all'esterno un segnale linea bilanciato composto dalla somma di tutte le mandate AUX 1,2,3 o 4 dei singoli canali. È solitamente usato per connettere l'ingresso di effetti esterni o di monitor da palco.

107. EQ HI (eq. controllo alti)

Questo controllo permette di guadagnare o attenuare fino a 15dB a 12KHz con una curva di tipo "SHELVING".

108. EQ LO-MID (eq. controllo intensità medi)

Questo controllo permette di guadagnare o attenuare fino a 15 dB alla frequenza determinata dalla manopola FREQ (qui



sotto) con una curva tipo "PEAKING".

109. EQ FREQ (eq. controllo frequenza medi)

Questo controllo permette di variare la frequenza del controllo MID da 100Hz a 8KHz, permettendo di focalizzare con precisione la banda di frequenze su cui il controllo MID EQ agisce.

110. EQ LOW (equalizzatore controllo bassi)

Questo controllo permette di guadagnare o attenuare fino a 15dB a 80Hz con una curva di tipo "SHELVING".

111. MUTE LED (indicatore MUTE)

Si accende quando il MUTE è attivato.

112. MUTE (tasto per silenziare l'AUX)

Quando si preme il tasto MUTE del canale AUX, il segnale scompare dalla sua uscita.

113. SOLO LED (indicatore SOLO)

Si accende quando il SOLO è attivato.

114. SOLO (tasto attivazione preascolto)

Questo tasto rende possibile il preascolto del segnale AUX alle cuffie e all'uscita MONITOR e la visualizzazione del livello sui LED meter.

115. AUX 1-4 SEND FADER LEVEL (livello uscita ausiliari 1-4)

Regola il livello generale dell'uscita AUX 1,2,3 o 4 SEND. Questo controllo varia tra chiuso e +10 dB di guadagno al massimo.

116. AUX 5-6 SEND LEVEL (livello uscita ausiliari 5-6)

Regola il livello generale dell'uscita AUX 5 o 6 SEND. Questo controllo varia tra chiuso e +10 dB di guadagno ruotandolo al massimo.

117. GROUPS INS (insert jack dei gruppi)

A questi jacks possono essere collegati effetti seriali come compressori ed equalizzatori per tutti gli strumenti o voci raggruppate insieme. Il vantaggio di un effetto inserito qui, invece che nell'insert del canale, è che agisce solamente sul bus principale MAIN e non sui bus ausiliari AUX. Le terminazioni sono le stesse mostrate precedentemente.

118. GROUPS (jack di uscita sbilanciati)

Questi connettori JACK forniscono un segnale di livello linea sbilanciato dal bus GROUP 1,2,3 o 4 regolato dal controllo di livello fader GROUP 1,2,3 o 4.

119. MAIN MIX (tasto assegnazione GROUP al MIX)

Questo tasto assegna il bus GROUP al bus MAIN MIX. Premendo questo tasto si può usare un GROUP come un gruppo di sub mix, controllando il livello di alcuni canali con una sola manopola.

120. PAN (controllo panoramico)

Regola la quantità del segnale da inviare alle uscite sinistra (LEFT) o destra (RIGHT) secondo l'uso del gruppo. Tipicamente se il gruppo è usato come mono singolo rimane centrato, se usato in combinazione stereo (1-2 o 3-4) deve essere ruotato tutto a sinistra o a destra per avere la stessa scena panoramica stereo dei canali ad essi assegnati.

121. PEAK (rilevatore di picco)

Segnala un livello troppo elevato sulla somma dei canali nel bus del gruppo.

IMPORTANTE: se il LED PEAK lampeggia, ridurre il livello del gruppo agendo sul GROUP FADER.

122. MUTE LED (indicatore MUTE)

Si accende quando il MUTE è attivato.

123. MUTE (tasto canale spento)

Quando si preme il tasto MUTE il segnale del bus GROUP scompare dalle sue uscite e, se assegnato, anche dal MAIN MIX.

NOTA: il segnale del bus GROUP non è completamente silenziato da questo tasto e può essere ancora ascoltato attraverso le uscite PHONES e MONITOR azionando il tasto SOLO in modalità PFL (vedi SOLO MODE).

124. SOLO LED (indicatore SOLO)

Si accende quando il SOLO è attivato.

125. SOLO (tasto attivazione preascolto)

Questo tasto rende possibile il preascolto dei segnali dei canali alle cuffie e all'uscita MONITOR e la visualizzazione del livello sui LED meter. Usare il SOLO per preascoltare la somma dei canali del GROUP prima che siano inviati al MAIN MIX o alle sue uscite.

IMPORTANTE: il segnale SOLO è pre-fader se SOLO MODE è in posizione PFL, quindi si tratta del segnale in ingresso nel gruppo. Il segnale SOLO è post-fader se SOLO MODE è in posizione AFL, quindi si tratta del segnale dopo il GROUP



FADER inviato al MAIN MIX o alle uscite.

126. GROUP FADER (controllo livello GROUP)

Il FADER GROUP controlla il livello di uscita del segnale del bus GROUP prima delle sue uscite o, se il suo tasto MAIN MIX è premuto, prima che sia immesso sul bus MAIN MIX.

127. MAIN INS (insert jack dei gruppi)

A questi jacks possono essere collegati effetti seriali come compressori ed equalizzatori per il MAIN MIX. Le terminazioni sono le stesse mostrate precedentemente.

128. MAIN MIX L & R (uscite XLR del MAIN MIX)

Questi connettori XLR forniscono un'uscita di livello linea bilanciata del bus stereo MAIN MIX. Collegarle all'ingresso dell'amplificatore di potenza, altoparlanti amplificati o processori.

129. MUTE (tasto per silenziare il MAIN MIX)

Attivando il tasto MAIN MUTE istantaneamente l'intero MAIN MIX viene spento.

130. MUTE LED (indicatore MUTE)

Si accende quando il MUTE è attivato.

131. BAL (controllo bilanciamento)

Regola la quantità del segnale da inviare alle uscite sinistra o destra. Tipicamente lasciato al centro può essere usato anche per controllare le connessioni del sistema audio prima di iniziare un sound check.

132. MAIN MIX FADER (livello uscita MAIN MIX)

Il MAIN MIX FADER controlla il livello di uscita esattamente prima delle uscite MAIN MIX. Quando il fader è al minimo il MAIN MIX è chiuso, mentre il punto "0" indica un livello nominale di uscita su cavo bilanciato di 0 dBu.

133. MAIN MIX B L & R (uscite XLR del MAIN MIX)

Questi connettori XLR forniscono un'uscita di livello linea bilanciata del bus stereo MAIN MIX controllate dal potenziometro MAIN MIX B. Si possono usare come un'uscita alternativa del MAIN MIX per subwoofers, o un altro sistema audio di delay, o un registratore esterno, o per il broadcasting e altro.

134. STEREO/MONO (tasto STEREO/MONO MAIN B)

Premere questo tasto per inviare un segnale mono da entrambe le uscite L e R del MAIN B.

135. PRE/POST (tasto PRE/POST MAIN B)

Premere questo tasto per impostare il MAIN B come dipendente dalla posizione del MAIN MIX FADER.

136. MAIN MIX B LEVEL (livello uscita MAIN MIX B)

Il MAIN MIX B LEVEL controlla il livello di uscita esattamente prima delle uscite MAIN MIX B.

137. POWER LED (indicatore acceso/spento)

Indica quando il mixer è acceso.

138. L & R LEVEL METERS (indicatori di livello)

Gli indicatori di livello sono costituiti da due colonne di LED di tre colori, che indicano diversi livelli operativi:

- verde = normale livello operativo del segnale (da -30 a +7 dBu)
- giallo = livello operativo di pre allerta del segnale (da +10 a +13 dBu)
- rosso = livello del segnale alto (prossimo al livello di CLIP +20dBu).

Se nessun tasto SOLO è premuto, i meters visualizzano il MAIN MIX (post fader).

Quando un tasto SOLO viene attivato, i meters visualizzeranno le informazioni del solo. Se il tasto SOLO MODE è impostato su PFL (livello pre fader) gli indicatori visualizzano un segnale mono sulla colonna di sinistra, se è impostato su AFL (livello dopo fader) visualizzano un segnale stereo dopo i controlli di FADER e PAN/BAL del canale.

NOTA: per poter ottenere un'indicazione corretta, si raccomanda di selezionare solo un tasto alla volta.

139. AFL LED (indicatore AFL SOLO)

Indica quando il modo SOLO è impostato AFL: dopo il controllo di livello FADER.

140. PFL LED (indicatore PFL SOLO)

Indica quando il modo SOLO è impostato PFL: prima del controllo di livello FADER.

141. SOLO MODE (tasto selezione modo SOLO)

Permette di scegliere se l'ascolto e la visualizzazione, del canale selezionato con il tasto SOLO, è PRE-FADER (PFL) o POST FADER (AFL).

- PFL : PRE-FADER LEVEL, il segnale d'ingresso, dopo i circuiti di equalizzazione EQ, è visualizzato sul LED METER e inviato all'uscita MONITOR/PHONES. Il modo PFL è usato per impostare il giusto livello per il segnale d'ingresso (solitamente attorno lo 0 dB) e per evitare la saturazione dell'ingresso e conseguente distorsione.

- AFL : AFTER-FADER LEVEL, il segnale d'ingresso, dopo i circuiti di equalizzazione EQ e dopo il fader di canale, è



visualizzato sui LED METERS e inviato alla uscita MONITOR/PHONES. Il modo AFL può essere usato per ascoltare i segnali inviati al MAIN MIX.

142. PHONES A-B (uscite jack stereo per cuffia)

Connettori STEREO JACK per uscite cuffie: le cuffie devono avere una impedenza minima di 32 Ohms. Possono essere usate per ascoltare il MAIN MIX o l'AFL/PFL SOLO.

143. MONITOR (uscite jack MONITOR)

Questi connettori JACK forniscono un uscita sbilanciata a livello linea che può essere usata per ascoltare separatamente il MAIN MIX o l'AFL/PFL SOLO.

144. PHONES LEVEL (livello uscita cuffie)

Regola il livello delle uscite jack PHONES.

145. MONITOR LEVEL (livello uscita MONITOR)

Regola il livello delle uscite jack MONITOR.

146. TALKBACK (ingresso microfono TALKBACK)

È un connettore femmina XLR, in grado di accettare un segnale microfonico bilanciato da un microfono dinamico (senza phantom power). Qui è dove connettere il microfono di talkback usato dall'ingegnere del suono per parlare con gli artisti sul palco o nella stanza di registrazione.

147. MAIN (tasto assegnazione al MAIN MIX)

Attivando questo interruttore si assegna il segnale del TALKBACK al bus MAIN MIX regolato dal fader MAIN MIX.

148. GROUP (tasto assegnazione ai GROUPs)

Attivando questo interruttore si assegna il segnale del TALKBACK ai bus GROUP 1-4 regolati dai fader GROUP 1-4.

149. AUX 1-4 (tasto assegnazione agli AUX1-4)

Attivando questo interruttore si assegna il segnale del TALKBACK ai bus AUX 1-4 regolati dai fader AUX 1-4.

150. AUX 5-6 (tasto assegnazione al MAIN MIX)

Attivando questo interruttore si assegna il segnale del TALKBACK ai bus AUX 5-6 regolati dai potenziometri AUX 5-6.

151. TALKBACK LEVEL (livello ingresso TALKBACK)

Regola il livello dell'ingresso TALKBACK.

152. LAMP 5V (presa usb)

Questo connettore USB fornisce l'alimentazione a +5V per una lampada flessibile a LED. Usare esclusivamente lampade con 0,5W di potenza massima. **PROEL suggerisce il modello USBL02** (off/single/doppia intensità).

153. POWER interruttore di accensione

Assicurarsi che tutte le manopole delle uscite siano al minimo quando si accende e si spegne il mixer. Sempre accendere il mixer prima degli amplificatori se spegnerlo dopo aver spento gli amplificatori.

154. AC~ (presa di alimentazione di rete)

In questa presa va inserito il cavo di alimentazione di rete del mixer. Si raccomanda di utilizzare esclusivamente il cavo di alimentazione in dotazione al mixer. Accertatevi che il mixer sia spento prima di inserire il cavo di alimentazione nella presa di corrente.

155. FUSE (portafusibili)

In questo vano è inserito il fusibile di protezione principale di rete. Seguire attentamente le istruzioni a pagina 24 di questo manuale per sostituirlo.



PROEL S.p.A.
(World Headquarter)
Via alla Ruenia 37/43
64027 Sant'Omero (TE) - ITALY
Tel: +39 0861 81241
Fax: +39 0861 887862
www.proel.com

REV. 22/15 CODE 96MAN0109